

# BEDIENUNGSANLEITUNG

## PTEC A1

DE

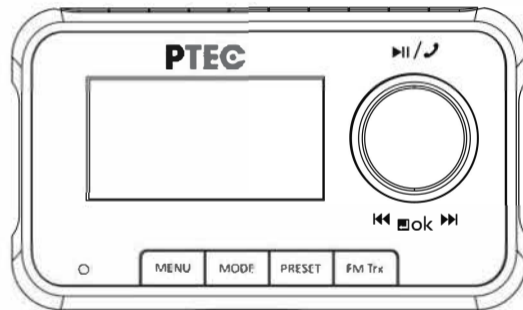

REV:00

## Table of Contents

Hinweise.....	1
Funktion der Knöpfe.....	2-4
Zubehör.....	5
Installation.....	6
Einstellung und Bedienung.....	6-14
Installation der Antenna.....	14-20
Entsorgungshinweis.....	21
Garantie.....	22-23

**Bitte lesen Sie sorgfältig die Sicherheitshinweise vor der Verwendung.**

1. Verwenden Sie ein trockenes Tuch, um das Produkt bei Bedarf zu reinigen.
2. Bitte blockieren Sie keine Öffnungen.
3. Bitte verwenden Sie nur das Zubehör des Herstellers.
4. Bitte verwenden Sie das Produkt nicht im Regen oder an feuchten Orten.
5. Bitte setzen Sie das Produkt nicht Wasser / Dampf oder Sand aus.
6. Setzen Sie das Produkt keiner extremen Hitze aus und halten Sie es von Wärmequellen fern, um Schäden am Produkt zu vermeiden.

**Produkt Spezifikation:**

- 1: 1: Model No.: PTEC A1
- 2: DAB/DAB + Frequenz: BAND III (174.00 - 240.00Mhz)
- 3: FM Transmission Frequenz: 87.5 -108Mhz
- 4: Audio Line: a: 3.5mm Aux in, b: Line Out
- 5: Netzteil: 5V Autoadapter.
- 6: Größe: 102 x 60 x31.5 mm
- 7: Nettogewicht: 95g

## Funktion der Knöpfe

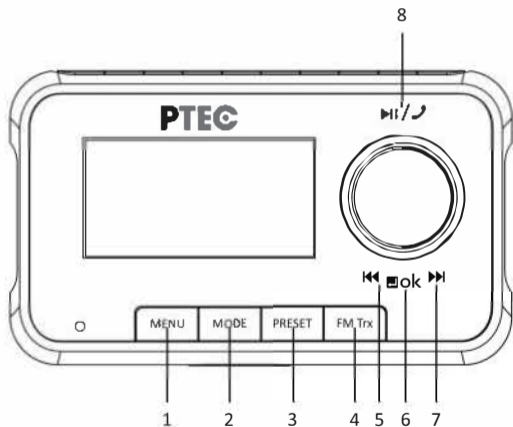

- 1: MENU — Drücken um ins Menu zu gelangen
- 2: MODE — Drücken um zwischen den Modi hin und her zu schalten
- 3: PRESET — Hier speichern Sie mit einem Druck ihre Lieblingsender ab.
- 4: FM Trx — FM Frequenz Übertragung
- 5: ⏪ — Hier zappen Sie rückwärts
- 6: OK — Bestätigung
- 7: ⏩ — Hier zappen Sie vorwärts
- 8: ▶/⏸ — Abspielen, Pause/Hand frei

## Funktion der Knöpfe

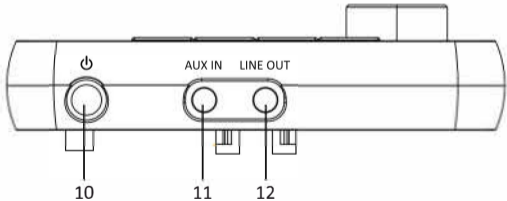
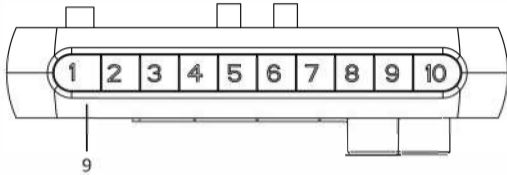

- 9: 1-10 — Das sind die frei belegbaren Stationstasten
- 10: ⏻ — An / Aus
- 11: AUX IN — Hier können Sie ihr Mobilfunktelefon oder ihren mp3-Player anschliessen.
- 12: LINE OUT — zum Anschluss ans Auto ( falls ein solcher Anschluss vorhanden ist )

## Funktion der Knöpfe

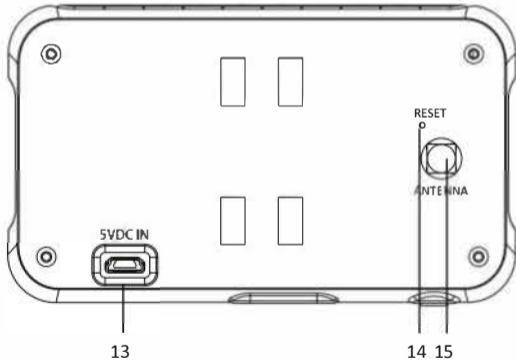

- 13: 5VDC IN — Mini USB –Anschluss zur Stromversorgung
- 14: RESET — Standardeinstellung
- 15: ANTENNA — DAB/DAB+ Antennen-Anschluss

## Adaptor and Accessories:



- 1: DAB/DAB+ Adaptor
- 2: 12V/24V to 5V USB interface car charger
- 3: Frontscheiben-Halterung
- 4: DAB/DAB+ Antenna
- 5: 3.5mm Aux in Kabel

Hinweis: Alle Zubehörteile sind speziell für das Produkt entwickelt. Bitte verwenden Sie keine Kabel oder Zubehörteile von Drittanbietern, da dies sonst zu Schäden am Produkt führen kann.

## Installation

1. Verwenden Sie einen der Halter, um den Adapter ordnungsgemäß zu befestigen.
2. Verbinden Sie die Antenne mit der Antennenbuchse. (Hinweis: Eine korrekte Antenneninstallation ist sehr wichtig für den Signalempfang. Beachten Sie bitte die Installationshinweise auf der Antennen-Verpackung.
3. Verlegen Sie ihre Kabel sorgfältig. Clips befinden sich im Lieferumfang.

## Anwendungen

### 1. Wie Sie ihren DAB+ Adapter einschalten

Schließen Sie den Adapter an das Autoladegerät an. Der Adapter ist eingeschaltet und zeigt eine Begrüßung auf dem Display an. Bei der ersten Verwendung scannt der Adapter automatisch alle verfügbaren DAB / DAB + Radiosender und speichert sie im Speicher bis zum nächsten "Auto-Scan". Der Fortschrittsbalken und die Anzahl der beim Scannen empfangenen Radiosender wird angezeigt. Nach Abschluss des automatischen Suchlaufs wird die erste Station wiedergegeben.

### 2. An/Aus

AN: drücken Sie den  Knopf.

AUS: drücken und halten Sie den  Knopf bis das Gerät Power off anzeigt.



### 3. MENU

Im DAB Modus drücken und halten Sie den MENU Knopf um ins MENU zu gelangen. Drücken Sie den **⏪ / ⏩** Knopf um auszuwählen zwischen: SYSTEM/Full Scan/ System Reset/ SW Version. Nach der Auswahl drücken Sie den OK Knopf um mit den Einstellungen zu beginnen.

#### 3.1 SYSTEM Einstellungen

##### 3.1.1 Helligkeit

Drücken und halten Sie den MENU Knopf um in die Systemeinstellungen zu gelangen. Drücken Sie den **⏪ / ⏩** Knopf und wählen Sie SYSTEM aus. Nun drücken Sie OK und schon sind Sie in den Systemeinstellungen. Drücken Sie nun **⏪ / ⏩** um die Helligkeit auszuwählen und entscheiden Sie sich für: High/Medium/Low, Drücken Sie nun OK um ihre Auswahl zu bestätigen. Wenn Sie nun den MENU Knopf drücken verlassen Sie die Einstellungen wieder. ( nach 10 Sekunden ohne Aktivität geht das Gerät wieder automatisch aus den Systemeinstellungen heraus )

##### 3.1.2 TA Traffic Announcement

Drücken und halten Sie den MENU Knopf um in die Systemeinstellungen zu gelangen. Drücken Sie den **◀◀ / ▶▶** Knopf und wählen Sie SYSTEM. Drücken Sie nun den OK Knopf und schon befinden Sie sich in den Systemeinstellungen. Drücken Sie nun **◀◀ / ▶▶** und wählen damit TA Show(Traffic Information). Nun können Sie auswählen ob Sie Verkehrsmeldungen erhalten wollen und gelegentlich ihre Radioprogramm von solchen unterbrochen wird oder nicht.

Optionen: On, Off ( AN / AUS )

TA ist nur verfügbar wenn die Radiosender diesen Dienst auch anbieten.

### 3.1.3 Auto Aus

Entscheiden Sie nach welcher Zeit der DAB Adapter sich automatisch ausschaltet wenn er keine Stromversorgung mehr hat.

Optionen: OFF (AUS) 5min,10min, 15min

### 3.1.4 Knopfbeleuchtung

Drücken und halten Sie den MENU Knopf um in die Systemeinstellungen zu gelangen. Drücken Sie **◀◀ / ▶▶** und wählen Sie SYSTEM. Jetzt drücken Sie **◀◀ / ▶▶** und wählen Button light ( Knopfbeleuchtung ). Drücken Sie noch einmal OK und wählen zwischen AN und AUS. Das können Sie mit **◀◀ / ▶▶** . Nach ihrer

Auswahl drücken Sie noch einmal den OK Knopf und gelangen so automatisch wieder ins System. Drücken Sie nun den MENU Knopf verlassen Sie die Systemeinstellungen.

### 3.1.5 Sprache

Drücken und halten den MENU Knopf um in die Systemeinstellungen zu gelangen. Drücken Sie **◀◀ / ▶▶** und wählen Sie SYSTEM. Drücken Sie jetzt and OK und gelangen so in die Einstellungen: Drücken Sie **◀◀ / ▶▶** , wählen Sie SPRACHE und entscheiden nach einem Druck auf OK ob Sie Englisch/Deutsch/Italienisch oder Französisch haben wollen. Nach ihrer Auswahl drücken Sie den OK Knopf. Nun springt ihr System autoamtisch zurück. Drücken Sie den MENU Knopf um die Einstellungen zu verlassen.

## 3.2 Radiosender scannen und einstellen

### 3.2.1 Auto scanning

Drücken und halten Sie den MENU Knopf um in die Systemeinstellungen zu gelangen. Drücken Sie **◀◀ / ▶▶** und wählen Full Scan. Drücken Sie nun OK. Ihr Adapter wird nun automatisch einen Scan ausführen und alle verfügbaren DAB+ Sender im Speicher hinterlegen. Während des Vorgangs sehen Sie einen Fortschrittbalken und die Anzahl der gefundenen Sender. Nach dem Vorgang wird immer der erste verfügbare Sender gespielt.. falls kein Sender verfügbar ist sehen Sie auf dem Display NO STATION.

### 3.3 System zurücksetzen

#### 3.3.1 Werkseinstellungen ( factory reset )

Sollten es vorkommen, dass Sie das Gerät einmal komplett zurücksetzen wollen drücken und halten Sie bitte den den MENU Knopf um in die Systemeinstellungen zu gelangen. Drücken Sie dann OK. Nun wählen Sie über **◀◀ / ▶▶** System Reset. Drücken Sie dann OK und wählen zwischen: NO/YES ( NEIN/JA ), Wählen Sie bitte aus und drücken dann OK. Ihre Gerät wird nun in den Auslieferungszustand zurückgesetzt und verliert alle Einstellungen die Sie in der Vergangenheit vorgenommen haben.

### 3.4 System Version:

Drücken Sie den MENU Knopf um in die Systemeinstellungen zu gelangen. Wählen Sie nun über **◀◀ / ▶▶** den Menüpunkt Sw Version. Drücken Sie nun OK um die System-Version abzulesen. Sie können hier keine weiteren Einstellungen vornehmen.

## 4. **MODE: Mode umschalten**

Drücken Sie den MODE Knopf um zwischen DAB+ /Aux in und Bluetooth-Modus hin und her zu schalten.

## 5. **Stationstasten**

## 5.1 Stationstasten

Im DAB Modus wählen Sie ihren Lieblingssender und drücken dann den "Preset" Knopf. Es wird nun "01:Empty", angezeigt. Über **◀◀ / ▶▶** wählen Sie nun die Stationstaste unter der der Sender abgespeichert werden soll 1-10 . Drücken Sie OK um nun zu bestätigen .Nun wird angezeigt: "Stored Successfully". Sie können 10 Sender speichern.

## 5.2 Gespeicherten Sender aufrufen

Drücken Sie den "Preset" Knopf und wählen über **◀◀ / ▶▶** den gewünschten Sender. Drücken Sie dann OK um ihre Auswahl zu bestätigen.

## 6. FM Trx: FM frequency transmission

- 6.1 Bereinigen Sie Ihre UKW-Frequenz in ihrem Autoradio und finden Sie die Nullfrequenz (basierend auf Ihrer Erfahrung im Gebrauch). Hinweis: "Nullfrequenz" bezeichnet den Frequenzpunkt ohne Rundfunk oder Rauschen.
- 6.2 Drücken Sie den FM Trx Knopf. Es wird nun angezeigt "TX Freq: 87.5Mhz". Wählen Sie nun über **◀◀ / ▶▶** die Frequenz die der "Null Frequency" in ihrem Autoradio entspricht. ,Dann drücken Sie den OK Knopf.

Der Adapter wird nun den empfangenen DAB+ Sender in ihr Autoradio übertragen. Die auf ihrem Adapter eingestellte Frequenz wird oben im Display angezeigt.

## 7. Radio hören

Im DAB Modus wählen Sie über **◀◀ / ▶▶** ihren Lieblingssender, bestätigen mit OK und schon hören Sie ihre Lieblingsstation.

### 7.1 Radio Sender Info.

Wenn der Sender läuft können Sie die MENU Taste drücken. Sie erhalten dann Infos wie Name des Senders, Signalstärke, Art des Programms, Frequenz und, DLS Informationen ( je nach Sender ). (Dynamic Label Segment info )

## 8. AUXIN:

Sie sehen auf dem Display automatisch wenn ihr Adapter im AUX-IN Modus ist.

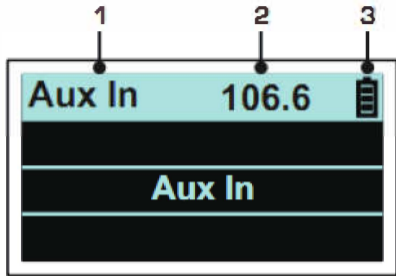

- 1: Modus ( in diesem fall AUX-IN )
- 2: Zeigt die Frequenz an über die ihr Adapter das Signal an ihr Autoradio schickt.
- 3: Ladezustand ( sofern ihr Gerät mit einem Akku ausgestattet ist / Optional )

## 9. LINE OUT :

Schließen Sie den Adapter mit einem 3,5-mm-AUX-IN-Kabel an ihr Autoradio an an, damit Sie das Radioprogramm hören können. (Wenn Sie diese Funktion verwenden, stoppt der Adapter die UKW-Frequenzübertragung und der Adapter kann die Ausgangslautstärke nicht steuern, dies müssen Sien un an ihrem Autoradio regeln.)

## 10. Bluetooth

- 10.1. Drücken Sie den MODE Knopf um in den Bluetooth Modus zu gelangen.
- 10.2. Aktivieren Sie nun Bluetooth an ihrem Mobiltelefon und wählen Sie PTEC A1 aus.
- 10.3. Sobald sich die beiden Geräte verbunden haben wird dies auf dem Adapter Display angezeigt.
- 10.4. Sie können nun die Musik von ihrem Mobiltelefon über die eingestellte Frequenz auf ihrem Adapter über ihr Autoradio hören.
- 10.5. Sie können nun über den Knopf Anrufe entgegennehmen oder auch per Wahlwiederholung zurückrufen.

## Installation der Antenne

Bitte lesen und beachten Sie die folgenden Hinweise zur Positionierung des DAB-Digitalradioadapters im Fahrzeug. Der DAB-Adapter wird mit einer Klebehalterung für die Installation geliefert.

1. Beim Positionieren des DAB-Radioadapters müssen Sie folgende Punkte beachten:



2. Der Adapter darf nicht im Blickfeld des Fahrers angebracht sein.
3. Der DAB-Adapter darf nicht so positioniert werden, dass er die Entfaltung des Airbags behindert .
4. Der DAB-Adapter darf Ihre Sicht auf Bedienelemente oder Instrumente im Fahrzeug nicht behindern.

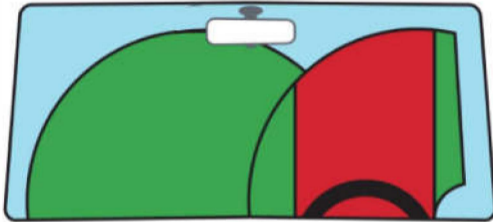

Montieren Sie den DAB-Adapter NICHT vor dem Fahrer, wie in der obigen Abbildung rot dargestellt.

Stellen Sie bei der Installation des DAB-Adapters in einem Fahrzeug immer sicher, dass es sicher montiert ist. Wenn möglich, sollten die Kabel, die zum Gerät führen, unter den Fahrzeugverkleidungen verborgen sein. Stellen Sie sicher, dass keines der Kabel die Bedienelemente des Fahrers wie Lenkrad, Pedale oder Schalthebel beeinträchtigt. Die Kabel sollten auch nicht die Sicht auf irgendwelche der Fahrzeuginstrumente behindern.

Reinigen Sie die Windschutzscheibe vor dem Anbringen des DAB-Adapters an der Stelle, an dem er sich dann befinden soll.

Bitte befolgen Sie die folgenden Anweisungen zur Erstinstallation des digitalen DAB-Radios.

1. Installation der aktiven Antenne

Die korrekte Installation der aktiven Antenne ist entscheidend für einen guten DAB-Radioempfang. Die Antenne sollte die Sicht des Fahrers nicht behindern. Es sollte wie unten gezeigt auf der Beifahrerseite des Fahrzeugs installiert werden.

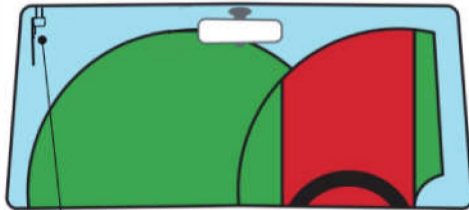

Antenna positioning for right hand drive vehicle.

Sobald ein geeigneter Ort für die Antenne gefunden wurde, ist der erste Schritt, die magnetische Masse zu installieren.

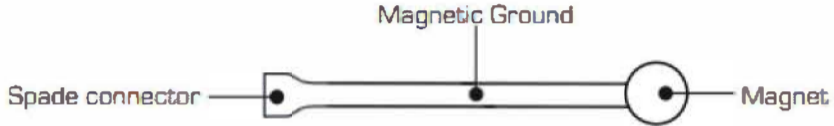

Der magnetische Boden muss an einem eisenhaltigen Gegenstand, d. H. der Karosserie, befestigt sein. Typischerweise wird dies durch Verschieben Dachverkleidung des Fahrzeugs erreicht. In den meisten Fällen hören Sie ein Klicken, wenn der Magnet sich selbst lokalisiert hat.

Wenn Sie leicht ziehen, können Sie fühlen, dass der Magnet sicher befestigt ist. Sobald die magnetische Masse lokalisiert ist, **verbinden Sie den Spade-Stecker mit der Antenne. Der Magnetkontakt ist, um den guten Empfang für DAB-Autoadapter zu gewährleisten.**

Reinigen Sie mit den mitgelieferten Reinigungstuch den Bereich der Windschutzscheibe, an dem die

Antenne befestigt wird, und stellen Sie sicher, dass die Windschutzscheibe sauber und frei von Schmutz und / oder Fett ist.

Entfernen Sie die Klebefolie von der Antennenfolie und befestigen Sie sie 2,5 cm von der A-Säule, wie unten gezeigt.

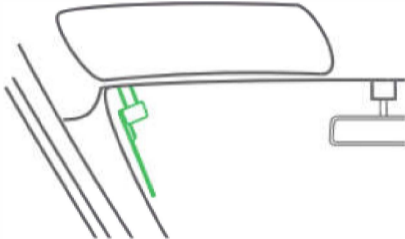

2. Wählen Sie den Standort für den DAB-Adapter

3. Der DAB-Adapter wird mit zwei verschiedenen Halterungen geliefert, sodass Sie den Adapter an der für Ihr Fahrzeug geeigneten Stelle montieren können.
4. Wenn Sie den DAB-Radioadapter an der Mittelkonsole anbringen möchten, positionieren Sie den DAB-Radioadapter an einem Bereich, der keine Bedienelemente oder Instrumente verdeckt. Führen Sie nun das Antennen-Kabel zum DAB-Adapter.

Verlegen Sie die Antennen- und Stromkabel zum DAB-Adapter, die Kabel können dann hinter der Kunststoffverkleidung des Fahrzeugs verborgen oder mit den mitgelieferten Klebestreifen befestigt werden.

Schließen Sie die Antenne an den DAB-Adapter an. Die Antenne wird über einen Gewindeanschluss angeschlossen, dieser sollte nur von Hand angezogen werden.

***Hinweis: Biegen Sie die empfindlichen Antennenkomponenten nicht, knicken oder schneiden Sie sie nicht. Überschüssiges Kabel kann entweder vorsichtig hinter der Verkleidung verstaut oder aufgerollt und mit einem der mitgelieferten Kabelbinder gesichert werden.***

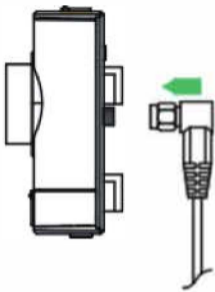

Verlegen Sie das mitgelieferte KFZ-Stromkabel zum DAB-Adapter und schließen Sie den Mini-USB-Stecker an. Stecken Sie das Kfz-Netzkabel in die Zigarettenanzünderbuchse ein. Der DAB-Adapter wird jetzt eingeschaltet und startet einen automatischen Scan aller verfügbaren DAB-Radiosender.

Ihre Installation ist damit abgeschlossen.

Um das Gerät später zu entsorgen, dürfen Sie es nicht in den Hausmüll werfen. Bringen Sie es zum Recycling zu einer Sammelstelle für Elektro- und Elektronik-Altgeräte. Für weitere Informationen wenden Sie sich an die Behörden vor Ort, an Ihre Müllabfuhr oder an Ihren Fachhändler.



Änderungen der technischen Daten ohne vorherige Ankündigung vorbehalten.



## Garantiebedingungen

Die Garantiefrist beginnt mit dem Kaufdatum. Bitte bewahren Sie den Original Kassenbon gut auf. Diese Unterlage wird als Nachweis für den Kauf benötigt. Tritt innerhalb von 24 Monaten ab dem Kaufdatum dieses Gerätes ein Material- oder Fabrikationsfehler auf, wird das Produkt von uns - nach unserer Wahl – für Sie kostenlos repariert oder ersetzt.

Diese Garantieleistung setzt voraus, dass innerhalb dieser 24 Monate ab Kaufdatum das defekte Gerät zusammen mit dem Original Kaufbeleg vorgelegt und schriftlich kurz beschrieben wird. Worin der Mangel besteht und wann er aufgetreten ist.

Wenn der Defekt von unserer Garantie gedeckt ist, erhalten Sie das reparierte oder ein neues Produkt zurück. Mit Reparatur oder Austausch des Produkts beginnt kein neuer Garantiezeitraum.