

FOR CAR USE ONLY/NUR FÜR AUTOMOBILGEBRAUCH/POUR APPLICATION AUTOMOBILE
UNIQUEMENT/SOLO PARA USO EN AUTOMÓVILES/PER IL SOLO UTILIZZO IN AUTOMOBILE



CAN Interface for VAG

APF-X320MIB

Volkswagen Group Cars with MIB System

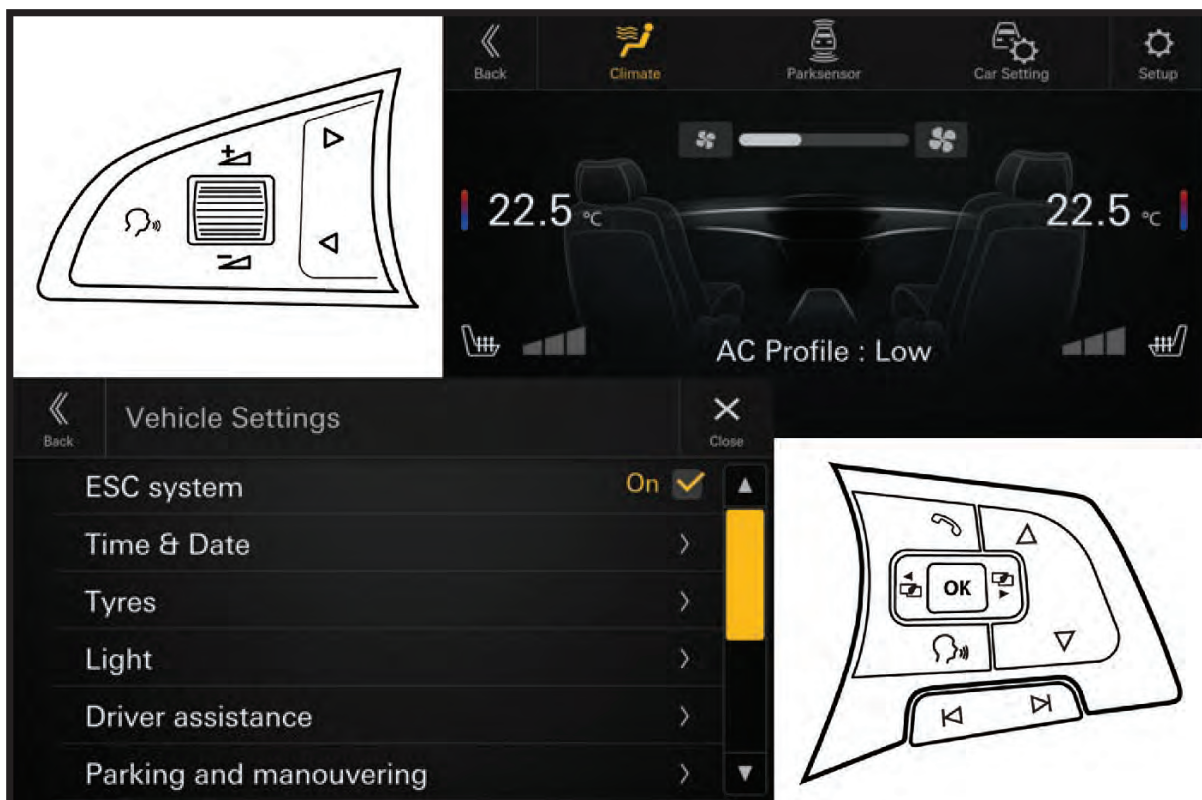

Quick Reference Guide Kurzanleitung Guide de Référence Rapide Guia de Referencia Rapida Guida Rapida

Version 3.00

EN

DE

FR

ES

IT

WARNING

Before installing or connecting the unit, please read the following thoroughly for proper use.

WARNING

MAKE THE CORRECT CONNECTIONS.

Failure to make the proper connections may result in fire or product damage.

USE ONLY IN CARS WITH A 12 VOLT NEGATIVE GROUND.

(Check with your dealer if you are not sure.) Failure to do so may result in fire, etc.

BEFORE WIRING, DISCONNECT THE CABLE FROM THE NEGATIVE BATTERY TERMINAL.

Failure to do so may result in electric shock or injury due to electrical shorts.

DO NOT ALLOW CABLES TO BECOME ENTANGLED IN SURROUNDING OBJECTS.

Arrange wiring and cables in compliance with the manual to prevent obstructions when driving. Cables or wiring that obstruct or hang up on places such as the steering wheel, shift lever, brake pedals, etc. can be extremely hazardous.

DO NOT SPLICE INTO ELECTRICAL CABLES.

Never cut away cable insulation to supply power to other equipment. Doing so will exceed the current carrying capacity of the wire and result in fire or electric shock.

DO NOT DAMAGE PIPE OR WIRING WHEN DRILLING HOLES.

When drilling holes in the chassis for installation, take precautions so as not to contact, damage or obstruct pipes, fuel lines, tanks or electrical wiring. Failure to take such precautions may result in fire.

DO NOT USE BOLTS OR NUTS IN THE BRAKE OR STEERING SYSTEMS TO MAKE GROUND CONNECTIONS.

Bolts or nuts used for the brake or steering systems (or any other safety-related system), or tanks should NEVER be used for installations or ground connections. Using such parts could disable control of the vehicle and cause fire etc.

KEEP SMALL OBJECTS SUCH AS BATTERIES OUT OF THE REACH OF CHILDREN.

Swallowing them may result in serious injury. If swallowed, consult a physician immediately.

DO NOT INSTALL IN LOCATIONS WHICH MIGHT HINDER VEHICLE OPERATION, SUCH AS THE STEERING WHEEL OR SHIFT LEVER.

Doing so may obstruct forward vision or hamper movement etc. and result in serious accident.

DO NOT OBSTRUCT AIRBAGS OR ANY OTHER SAFETY RELEVANT PARTS OF THE VEHICLE WHILE INSTALLING THE PRODUCT.

Doing so may lead to failure of the vehicle's safety systems and result in severe injury or death. If you are unclear where such parts are located, please review your car's user manual or contact your car manufacturer.

CAUTION

HAVE THE WIRING AND INSTALLATION DONE BY EXPERTS.

The wiring and installation of this unit requires special technical skills and experience. To ensure safety, always contact the dealer where you purchased this product to have the work done.

USE SPECIFIED ACCESSORY PARTS AND INSTALL THEM SECURELY.

Be sure to use only the specified accessory parts. Use of other than designated parts may damage this unit internally or may not securely install the unit in place. This may cause parts to become loose resulting in hazards or product failure.

ARRANGE THE WIRING SO IT IS NOT CRIMPED OR PINCHED BY A SHARP METAL EDGE.

Route the cables and wiring away from moving parts (like the seat rails) or sharp or pointed edges. This will prevent crimping and damage to the wiring. If wiring passes through a hole in metal, use a rubber grommet to prevent the wire's insulation from being cut by the metal edge of the hole.

DO NOT INSTALL IN LOCATIONS WITH HIGH MOISTURE OR DUST.

Avoid installing the unit in locations with high incidence of moisture or dust. Moisture or dust that penetrates into this unit may result in product failure.

PRECAUTIONS

- Be sure to disconnect the cable from the (-) battery post before installing your APF-X320MIB. This will reduce any chance of damage to the unit in case of a short-circuit.
- Be sure to connect the colour coded leads according to the diagram. Incorrect connections may cause the unit to malfunction or damage the vehicle's electrical system.
- When making connections to the vehicle's electrical system, be aware of the factory installed components (e.g. on-board computer). Do not tap into these leads to provide power for this unit. When connecting the APF-X320MIB to the fuse box, make sure the fuse for the intended circuit of the APF-X320MIB has the appropriate amperage. Failure to do so may result in damage to the unit and/or the vehicle. When in doubt, consult your Alpine dealer.

WARNUNG

Bitte lesen Sie diese Anleitung vor dem Einbau oder Anschließen des Geräts sorgfältig durch.

WARNUNG

AUF KORREKTE ANSCHLÜSSE ACHTEN.

Falsche Verbindungen können zu Feuer oder Schäden am Produkt führen.

NUR IN FAHRZEUGEN MIT 12-VOLT-BORDNETZ UND MINUS AN MASSE VERWENDEN.

Klären Sie dies im Zweifel mit Ihrem Händler ab. Nichtbeachtung kann zu Bränden etc. führen.

VOR DEM ANSCHLUSS DAS KABEL VOM MINUSPOL DER BATTERIE ABKLEMMEN.

Nichtbeachtung kann zu Stromschlag oder Verletzung durch Kurzschluss führen.

DAFÜR SORGEN, DASS SICH DIE KABEL NICHT IN GEGENSTÄNDEN IN DER NÄHE VERFANGEN.

Verlegen Sie die Kabel laut Handbuch, damit sie beim Fahren nicht hinderlich sind. Kabel, die sich im Lenkrad, im Schalthebel, im Bremspedal usw. verfangen, können zu äußerst gefährlichen Situationen führen.

ELEKTRISCHE KABEL NICHT SPLEISSEN.

Kabel dürfen nicht abisoliert werden, um andere Geräte mit Strom zu versorgen. Andernfalls wird die Strombelastbarkeit des Gerätes überschritten und es besteht Feuergefahr oder die Gefahr eines elektrischen Schlages.

BEIM BOHREN VON LÖCHERN, LEITUNGEN UND KABEL NICHT BESCHÄDIGEN.

Wenn Sie beim Einbauen Löcher in das Fahrzeugchassis bohren, achten Sie unbedingt darauf, die Kraftstoffleitungen und andere Leitungen, den Benzintank und elektrische Kabel nicht zu berühren, zu beschädigen oder zu blockieren. Werden diese Vorsichtsmaßnahmen unterlassen, so kann dies zum Brand führen.

SCHRAUBEN UND MUTTERN DER BREMSANLAGE ODER DER LENKUNG NICHT ALS MASSEPUNKTE VERWENDEN.

Schrauben oder Muttern der Brems- bzw. Lenkanlage (oder eines anderen sicherheitsrelevanten Systems) oder Tanks dürfen NIEMALS für den Einbau oder als Masseanschluss verwendet werden. Andernfalls besteht die Gefahr, dass Sie die Kontrolle über das Fahrzeug verlieren oder ein Feuer ausbricht.

KLEINE GEGENSTÄNDE WIE BATTERIEN VON KINDERN FERNHALTEN.

Werden solche Gegenstände verschluckt, besteht die Gefahr schwerwiegender Verletzungen. Suchen Sie unverzüglich einen Arzt auf, wenn ein Kind einen solchen Gegenstand verschluckt.

DAS GERÄT NICHT AN EINER STELLE EINBAUEN, AN DER ES BEIM FAHREN HINDERLICH SEIN KÖNNTE, WEIL ES Z. B. DAS LENKRAD ODER DEN SCHALTHEBEL BLOCKIERT.

Andernfalls ist möglicherweise keine freie Sicht nach vorne gegeben, oder die Bewegungen des Fahrers sind so eingeschränkt, dass Unfallgefahr besteht.

BEIM EINBAU DES PRODUKTS DARAUF ACHTEN, DASS AIRBAGS ODER ANDERE SICHERHEITSRELEVANTE TEILE DES FAHRZEUGS NICHT VERBAUT WERDEN.

Dies könnte zum Versagen der Sicherheitssysteme des Fahrzeugs führen und Tod oder schwere Verletzungen zur Folge haben. Wenn Sie sich nicht sicher sind, wo sich diese Teile befinden, sehen Sie bitte im Fahrzeughandbuch nach oder fragen Sie Ihren Autohändler.

VORSICHT

VERKABELUNG UND EINBAU VON FACHPERSONAL AUSFÜHREN LASSEN.

Die Verkabelung und der Einbau dieses Geräts erfordern technisches Geschick und Erfahrung. Um Sicherheit zu gewährleisten, wenden Sie sich immer an den Händler, bei dem Sie dieses Produkt erworben haben, damit er dies erledigt.

NUR DAS VORGESCHRIEBENE ZUBEHÖR VERWENDEN UND DIESES SICHER EINBAUEN.

Achten Sie darauf, nur die angegebenen Zubehöerteile zu verwenden. Andernfalls wird das Gerät möglicherweise beschädigt, oder es lässt sich nicht sicher einbauen. Wenn sich Teile lösen, stellen diese eine Gefahrenquelle dar und es kann zu Betriebsstörungen kommen.

DIE KABEL SO VERLEGEN, DASS SIE NICHT GEKNICKT ODER DURCH SCHARFE KANTEN GEQUETSCHT WERDEN.

Verlegen Sie die Kabel und Verdrahtung abseits beweglicher Teile (wie den Sitzschienen) oder scharfer Kanten oder spitzer Ecken. So verhindern Sie Quetschungen und Schäden an der Verkabelung. Wenn Sie ein Kabel durch eine Bohrung in einer Metallplatte führen, schützen Sie die Kabelisolierung mit einer Gummütülle vor Beschädigung durch die Metallkanten der Bohrung.

DAS GERÄT NICHT AN STELLEN EINBAUEN, AN DENEN ES HOHER FEUCHTIGKEIT ODER STAUB AUSGESETZT IST.

Vermeiden Sie das Gerät an Orten mit hoher Feuchtigkeits- oder Staubeinwirkung zu montieren. Wenn Feuchtigkeit oder Staub in das Gerät gelangen, kann das Produkt ausfallen.

SICHERHEITSMASSNAHMEN

- Trennen Sie das Massekabel vom (-) Batteriepol, bevor Sie Ihr APF-X320MIB einbauen. So vermeiden Sie die Gefahr einer Beschädigung des Geräts, falls es zu einem Kurzschluss kommt.
- Schließen Sie die farbcodierten Leitungen wie im Diagramm angegeben an. Falsche Verbindungen können zu Fehlfunktionen am Gerät oder zu Beschädigungen am elektrischen System des Fahrzeugs führen.
- Bei Anschlüssen an die Elektroanlage des Fahrzeugs beachten Sie die werksseitig installierten Komponenten (z. B. Bordrechner). Nutzen Sie nicht die Leitungen solcher Komponenten, um dieses Gerät mit Strom zu versorgen. Beim Anschluss des APF-X320MIB im Sicherungskasten achten Sie darauf, dass die Sicherung des gewählten Stromkreises die für das APF-X320MIB vorgeschriebene Amperzahl aufweist. Andernfalls kann es zu Schäden am Gerät und/oder am Fahrzeug kommen. Wenden Sie sich im Zweifelsfall bitte an Ihren Alpine-Händler.

AVERTISSEMENT

Avant d'installer ou de brancher l'unité, veuillez lire toutes les instructions suivantes pour une utilisation adéquate.

AVERTISSEMENT

EFFECTUER LES BRANCHEMENTS CORRECTEMENT.

Un mauvais branchement pourrait entraîner un incendie ou des dommages à l'appareil.

À UTILISER UNIQUEMENT SUR DES VÉHICULES À MASSE NÉGATIVE DE 12 VOLTS.

(Vérifier auprès de votre concessionnaire si vous n'en êtes pas certain.) Il y a risque d'incendie, etc.

AVANT TOUTE CONNEXION, DÉBRANCHER LE CÂBLE DE LA BORNE NÉGATIVE DE LA BATTERIE.

Il y a risque de décharge électrique ou de blessure causée par un court-circuit.

FAIRE EN SORTE QUE LES CÂBLES NE SE COINCENT PAS DANS DES OBJETS SITUÉS À PROXIMITÉ.

Positionner les câbles conformément au manuel de manière à éviter toute obstruction lors de la conduite. Les câbles qui obstruent ou dépassent à des endroits tels que le volant, le levier de vitesses, la pédale de frein, etc. peuvent s'avérer extrêmement dangereux.

NE PAS DÉNUDER LES CÂBLES ÉLECTRIQUES.

Ne jamais enlever la gaine isolante pour alimenter un autre appareil. Il y a risque de dépassement de l'intensité maximale admissible du câble, ce qui pourrait entraîner un incendie ou une décharge électrique.

NE PAS ENDOMMAGER LES CONDUITES ET CÂBLES LORS DU PERCEMENT DES TROUS.

Lors du perçage de trous dans le châssis en vue de l'installation, veiller à ne pas toucher, endommager ou obstruer des conduites, des tuyaux à carburant, des réservoirs ou des câbles électriques. Le non-respect de cette précaution peut entraîner un incendie.

NE PAS UTILISER D'ÉCROUS OU DE BOULONS SUR LES CIRCUITS DE FREINAGE OU DE DIRECTION POUR FAIRE UN RACCORDEMENT À LA MASSE.

Les boulons et écrous utilisés pour les circuits de freinage et de direction (ou de tout autre système de sécurité) ou les réservoirs ne doivent JAMAIS être utilisés pour l'installation ou la liaison à la masse. L'utilisation de ces organes peut désactiver le système de contrôle du véhicule et causer un incendie, etc.

TENIR LES PETITS OBJETS TELS QUE LES PILES HORS DE PORTÉE DES ENFANTS.

L'ingestion de tels objets peut entraîner de graves blessures. En cas d'ingestion, consulter immédiatement un médecin.

NE PAS INSTALLER DANS DES ENDROITS SUSCEPTIBLES D'ENTRAVER LA CONDUITE DU VÉHICULE, COMME LE VOLANT OU LE LEVIER DE VITESSES.

La vue vers l'avant pourrait être obstruée ou les mouvements gênés, etc., ce qui pourrait provoquer un accident grave.

NE PAS BLOQUER LES COUSSINS GONFLABLES OU TOUTE AUTRE PIÈCE DU VÉHICULE LIÉE À LA SÉCURITÉ LORS DE L'INSTALLATION DU PRODUIT.

Cela pourrait entraîner une défaillance des systèmes de sécurité du véhicule et provoquer des blessures graves ou la mort. Si vous n'êtes pas certain de savoir où de telles pièces sont situées, veuillez consulter le manuel d'utilisation de votre véhicule ou contacter le constructeur du véhicule.

ATTENTION

FAIRE INSTALLER LE CÂBLAGE ET L'APPAREIL PAR DES EXPERTS.

Le câblage et l'installation de cet appareil requièrent des compétences techniques particulières et de l'expérience. Pour garantir la sécurité, faire procéder à l'installation de cet appareil par le distributeur qui vous l'a vendu.

UTILISER LES ACCESSOIRES SPÉCIFIÉS ET LES INSTALLER CORRECTEMENT.

Utiliser uniquement les accessoires spécifiés. L'utilisation de pièces autres que celles spécifiées risque d'endommager l'intérieur de l'appareil ou d'entraîner une mauvaise installation de celui-ci. Les pièces utilisées risqueraient alors de se desserrer et de provoquer des dommages ou une défaillance de l'appareil.

FAIRE CHEMINER LE CÂBLAGE DE MANIÈRE À NE PAS LE COINCER CONTRE UNE ARÊTE MÉTALLIQUE.

Faire cheminer les câbles à l'écart des pièces mobiles (comme les rails d'un siège) et des arêtes acérées ou pointues. Cela évitera ainsi de coincer et d'endommager les câbles. Si un câble passe dans un orifice métallique, utiliser un passe-câble en caoutchouc pour éviter que la gaine isolante du câble ne soit endommagée par le rebord métallique de l'orifice.

NE PAS INSTALLER DANS DES ENDROITS TRÈS HUMIDES OU POUSSIÉREUX.

Éviter d'installer l'appareil dans des endroits soumis à une forte humidité ou à de la poussière en excès. La pénétration d'humidité ou de poussière à l'intérieur de cet appareil risque de provoquer une défaillance.

PRÉCAUTIONS

- Veiller à débrancher le câble de la borne (-) de la batterie avant d'installer votre APF-X320MIB. Les risques de dommages causés par un court-circuit seront réduits.
- Veiller à raccorder les câbles identifiés par des codes couleur selon le schéma de connexion. De mauvaises connexions peuvent entraîner un mauvais fonctionnement de l'appareil ou endommager le système électrique du véhicule.
- Lors du raccordement des câbles au système électrique du véhicule, faire attention aux composants installés en usine (par exemple, l'ordinateur de bord). Ne pas essayer d'alimenter l'appareil en le raccordant aux câbles de ces appareils. Lors du raccordement du APF-X320MIB au boîtier à fusibles, s'assurer que le fusible du circuit destiné au APF-X320MIB possède la bonne intensité. Sinon, l'appareil et/ou le véhicule risquent d'être endommagés. En cas de doute, consulter votre revendeur Alpine.

A VERTEN IA

Antes de instalar o conectar la unidad, lea atenta mente lo siguiente para llevar a cabo un uso adecuado.

ADVERTENCIA

REALICE LAS CONEXIONES CORRECTAMENTE.

Una conexi3n incorrecta puede producir un incendio o da ar el equipo.

UTILICE LA UNIDAD SOLAMENTE EN VEHÍCULOS QUE TENGAN 12 VOLTIOS CON NEGATIVO A MASA.

(Consulte a su distribuidor en caso de duda). Si no lo hace, podr3a ocasionar un incendio, etc.

ANTES DE EFECTUAR EL CABLEADO, DESCONECTE EL CABLE DEL TERMINAL NEGATIVO DE LA BATERÍA.

De no hacerlo as3, podr3a ocasionar una descarga el3ctrica o lesiones debido a cortocircuitos el3ctricos.

IMPIDA QUE LOS CABLES SE ENREDEN CON LOS OBJETOS SITUADOS ALREDEDOR.

Disponga la instalaci3n el3ctrica y los cables conforme a lo descrito en el manual para evitar obst3culos durante la conducci3n. Los cables que obstaculizan la conducci3n o que cuelgan de partes del veh3culo como el volante de direcci3n, la palanca de cambios, los pedales de freno, etc., se consideran extremadamente peligrosos.

NO EMPALME CABLES ELÉCTRICOS.

Nunca corte el aislamiento de un cable para suministrar energ3a a otro equipo. Esto hace que la capacidad portadora del cable se supere y puede ser la causa de incendios o descargas el3ctricas.

EVITE DAÑAR LOS TUBOS Y EL CABLEADO CUANDO TALADRE AGUJEROS.

Si taladra agujeros en el chasis durante la instalaci3n, tome las precauciones necesarias para no rozar, da ar u obstruir los tubos, las tuber3as de combustible, los dep3sitos o el cableado el3ctrico. De lo contrario, podr3a provocar un incendio.

NO UTILICE TUERCAS O PERNOS EN EL SISTEMA DE FRENOS O DE DIRECCIÓN PARA REALIZAR LAS CONEXIONES A MASA.

Los pernos o tuercas empleados en los sistemas de frenos o de direcci3n (o en cualquier otro sistema relacionado con la seguridad del veh3culo), o los dep3sitos, NUNCA deben utilizarse para instalaciones de cableado o conexi3n a masa. Si utiliza tales piezas, podr3a incapacitar el control del veh3culo y provocar un incendio, etc.

MANTENGA LOS OBJETOS PEQUEÑOS COMO LAS PILAS FUERA DEL ALCANCE DE LOS NIÑOS.

La ingesti3n de estos objetos puede provocar lesiones graves. Si esto ocurre, consulte con un m3dico inmediatamente.

NO INSTALE EL EQUIPO EN LUGARES QUE PUEDAN DIFICULTAR EL CONTROL DEL VEHÍCULO, COMO EL VOLANTE DE DIRECCIÓN O LA PALANCA DE CAMBIOS DE VELOCIDAD.

Esto podr3a obstaculizar la visibilidad y dificultar el movimiento, etc. y provocar accidentes graves.

NO OBSTRUYA LOS AIRBAGS NI NINGÚN OTRO ELEMENTO DE SEGURIDAD DEL VEHÍCULO MIENTRAS INSTALA EL PRODUCTO.

De lo contrario, podr3a causar un fallo en el sistema de seguridad del veh3culo y producir importantes da os o la muerte. Si no tiene claridad nde van situadas las piezas, compruebe el manual del usuario de su coche o p3ngase en contacto con el fabricante del coche.

PRECAUCIÓN

CONFÍE EL CABLEADO Y LA INSTALACIÓN A PROFESIONALES.

El cableado y la instalaci3n de este equipo requieren una competencia y experiencia t3cnica confirmada. Para garantizar la seguridad, p3ngase siempre en contacto con el distribuidor al que ha comprado el equipo para confiarle estas tareas.

UTILICE LOS ACCESORIOS ESPECIFICADOS E INSTÁLELOS CORRECTAMENTE.

Aseg3rese de utilizar los accesorios especificados solamente. Si utiliza accesorios diferentes a los indicados, existe el riesgo de da ar el interior de la unidad, o de no instalarla en su lugar de manera segura. Las piezas pueden aflojarse, lo que, adem3s de ser peligroso, puede provocar aver3as.

DISPONGA EL CABLEADO DE FORMA QUE LOS CABLES NO SE DOBLEN, NO SE CONTRAIGAN NI ROCEN UN BORDE METÁLICO AFILADO.

Aleje los cables y el cableado de piezas m3viles (como los ra3iles de los asientos) o de bordes puntiagudos o afilados. De esta forma evitar3 dobles y da os en el cableado. Si los cables se introducen por un orificio de metal, utilice una arandela de goma para evitar que el borde met3lico del orificio corte el aislamiento del cable.

NO INSTALE LA UNIDAD EN LUGARES MUY HÚMEDOS O LLENOS DE POLVO.

Evite instalar la unidad en lugares con altos ndices de humedad o polvo. Si entra polvo o humedad, el equipo puede averiarse.

PRECAUCIONES

- Aseg3rese de desconectar el cable del borne negativo (-) de la bater3a antes de instalar el APF-X320MIB. Esto reducir3 cualquier posibilidad de da ar la unidad en caso de un cortocircuito.
- Aseg3rese de conectar los cables codificados con colores de acuerdo con el diagrama. Las conexiones incorrectas podr3n ocasionar un mal funcionamiento de la unidad o da ar el sistema el3ctrico del veh3culo.
- Cuando haga las conexiones al sistema el3ctrico del veh3culo, tenga en cuenta los componentes instalados de f3brica (p. ej., el ordenador de a bordo). No coja corriente de estos conductores para alimentar esta unidad. Cuando conecte el APF-X320MIB a la caja de fusibles, aseg3rese de que el fusible del circuito que piensa utilizar para el APF-X320MIB sea del amperaje adecuado. En caso contrario, podr3a ocasionar da os a la unidad y/o al veh3culo. Cuando no est3 seguro, consulte a su distribuidor Alpine.

AVVERTIMENTI

Per un uso corretto, prima di installare o collegare le unità, leggere attentamente quanto segue.

AVVERTIMENTO

ESEGUIRE CORRETTAMENTE I COLLEGAMENTI.

Diversamente, possono verificarsi incendi o danni al prodotto.

UTILIZZARE SOLO IN VEICOLI CON MASSA NEGATIVA A 12 VOLT.

(In caso di dubbio, controllare con il proprio rivenditore). Diversamente, possono verificarsi incendi o altri danni.

PRIMA DI ESEGUIRE I COLLEGAMENTI, SCOLLEGARE IL CAVO DEL TERMINALE NEGATIVO DELLA BATTERIA.

Diversamente, possono verificarsi scosse elettriche o altre lesioni dovute a cortocircuiti.

EVITARE CHE I CAVI SI IMPIGLINO NEGLI OGGETTI CIRCOSTANTI.

Disporre cavi e cablaggi seguendo le istruzioni del manuale, in modo da evitare interferenze con la guida. I cavi o i cablaggi che interferiscono o si impigliano in parti quali il volante, la leva del cambio, il pedale del freno, ecc. possono risultare estremamente pericolosi.

NON SPELARE I CAVI PER EFFETTUARE ALTRI COLLEGAMENTI.

Non eliminare mai le parti isolanti dei cavi per alimentare altri apparecchi. Diversamente, la portata di corrente del cavo in questione verrebbe superata, causando incendi o scosse elettriche.

NEL PRATICARE I FORI, PRESTARE ATTENZIONE A NON DANNEGGIARE I TUBI O I CAVI.

Nel praticare i fori di installazione nel telaio, adottare tutte le precauzioni atte ad evitare il contatto, il danneggiamento o l'ostruzione di tubi, condotti del carburante, serbatoi o cavi elettrici. L'inosservanza di queste precauzioni può causare incendi.

PER ESEGUIRE I COLLEGAMENTI DI MASSA, NON UTILIZZARE BULLONI O DADI DEI SISTEMI DI FRENATA O DI STERZO.

I bulloni o i dadi utilizzati per i sistemi di frenata e di sterzo (o di qualsiasi altro sistema relativo alla sicurezza) o per i serbatoi non devono essere MAI impiegati per installazioni o collegamenti di massa. L'utilizzo di queste parti può inibire il controllo del veicolo e causare incendi o altro.

CONSERVARE LE PARTI DI PICCOLE DIMENSIONI QUALI LE PILE FUORI DALLA PORTATA DEI BAMBINI.

Se ingerite, possono causare gravi danni. In caso di ingestione, consultare immediatamente un medico.

NON INSTALLARE IN PUNTI CHE POSSANO INTERFERIRE CON LE OPERAZIONI DI GUIDA QUALI IL VOLANTE O LA LEVA DEL CAMBIO.

Diversamente, la visuale del conducente può risultare ostruita o i suoi movimenti ostacolati, causando gravi incidenti.

INSTALLARE IL PRODOTTO IN MANIERA CHE NON IMPEDISCA IL BUON FUNZIONAMENTO DI AIRBAG O ALTRI DISPOSITIVI DI SICUREZZA DEL VEICOLO.

Diversamente, i sistemi di sicurezza del veicolo possono non svolgere le funzioni per cui sono progettati, con il conseguente rischio di gravi lesioni personali, talvolta fatali. In caso di dubbi circa l'ubicazione di questi sistemi, fare riferimento al libretto di uso e manutenzione del veicolo oppure contattare il produttore del veicolo.

ATTENZIONE

I COLLEGAMENTI E L'INSTALLAZIONE DEVONO ESSERE EFFETTUATI DA PERSONALE QUALIFICATO.

I collegamenti e l'installazione dell'apparecchio richiedono conoscenze tecniche ed esperienza particolari. Per ragioni di sicurezza, contattare sempre il rivenditore presso il quale è stato acquistato il prodotto per eseguire l'installazione.

UTILIZZARE LE PARTI ACCESSORIE SPECIFICATE E INSTALLARLE IN MODO CORRETTO.

Verificare di utilizzare esclusivamente le parti accessorie specificate. L'utilizzo di altri componenti può danneggiare internamente l'apparecchio o non garantire l'installazione salda del medesimo. Ci potrebbe causare l'allentamento dei componenti e quindi pericoli o guasti al prodotto.

SISTEMARE I CAVI IN MODO CHE NON VENGANO PIEGATI NÉ PIZZICATI DA PARTI METALLICHE TAGLIANTI.

Sistemare i cavi e i cablaggi lontano da parti in movimento (quali le guide dei sedili) o da parti taglienti o aguzze. In questo modo, il cablaggio non verrà pizzicato e quindi non si danneggerà. Se i cavi passano attraverso i fori nelle lamiere, utilizzare un anello di gomma per evitare che la loro guaina isolante venga tagliata dal bordo metallico del foro.

NON INSTALLARE IN LUOGHI ECCESSIVAMENTE UMIDI O POLVEROSI.

Evitare di installare l'apparecchio in luoghi eccessivamente umidi o polverosi. La presenza di umidità o polvere all'interno del prodotto può causare problemi di funzionamento.

AVVERTENZE

- Prima di installare l'unità APF-X320MIB, scollegare il cavo dal terminale (-) della batteria. Questa operazione riduce il rischio di danni all'unità in caso di cortocircuito.
- Assicurarsi di collegare i cavi codificati in base al colore secondo lo schema. Collegamenti erronei possono causare problemi di funzionamento o danni all'impianto elettrico del veicolo.
- Quando si eseguono i collegamenti all'impianto elettrico del veicolo, prestare attenzione ai componenti installati in fabbrica (es. computer di bordo). Non servirsi di questi cavi per fornire alimentazione all'unità. Quando si collega il dispositivo APF-X320MIB alla scatola dei fusibili, verificare che il fusibile per il particolare circuito del dispositivo APF-X320MIB sia dell'ampereggio corretto. Diversamente, si possono provocare danni all'unità e/o al veicolo. In caso di dubbi, consultare il rivenditore Alpine.

EN Disconnection of battery

DE Batterie vom Bordnetz trennen

FR Déconnexion de la batterie

ES Desconexión de la batería

IT Distacco della batteria

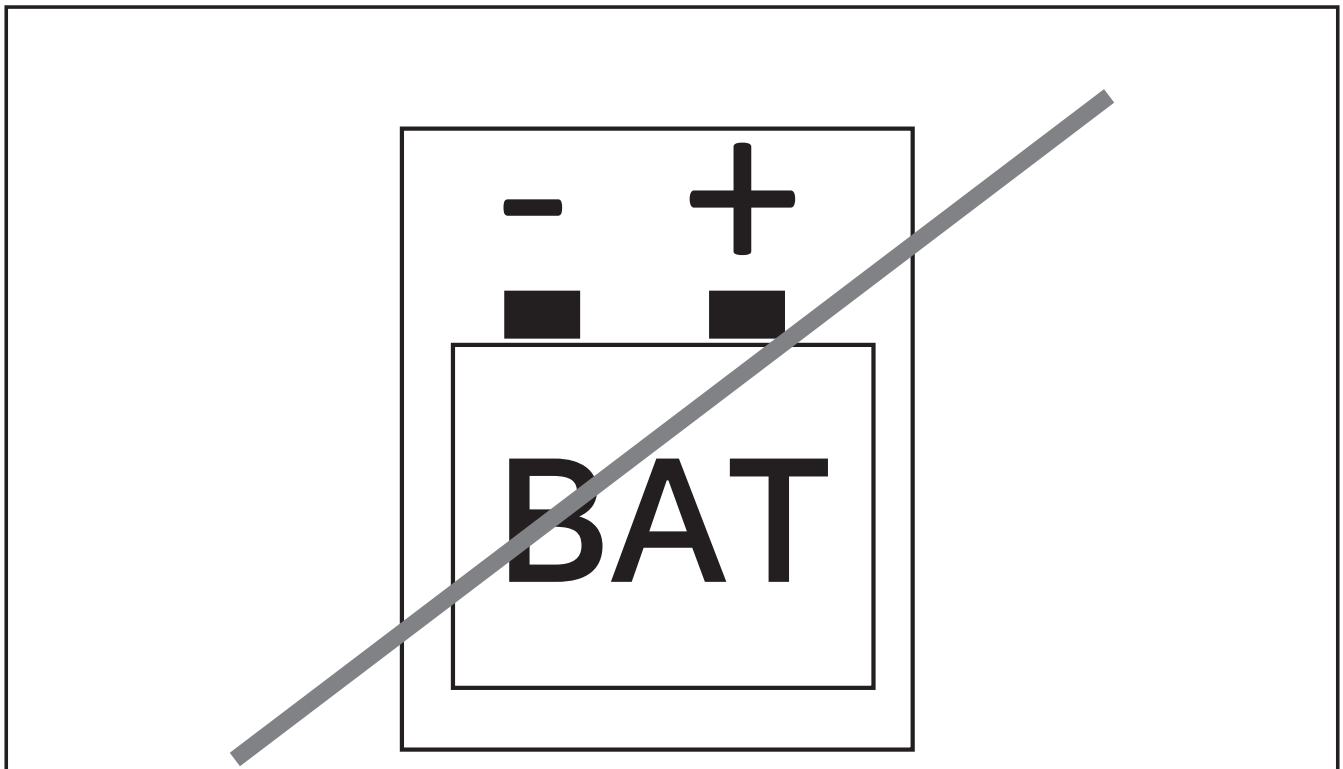

EN

WARNING:

Make sure to disconnect the cable from the negative battery terminal before proceeding. Follow car manufacturer's guidelines.

ES

ADVERTENCIA:

Antes de proceder, asegúrese de desconectar el cable del terminal negativo de la batería. Siga las instrucciones del fabricante del coche.

DE

WARNUNG:

Entfernen Sie das Kabel vom Minuspol der Batterie, bevor Sie fortfahren. Befolgen Sie die Vorgaben des Fahrzeugherstellers.

IT

AVVERTENZA:

Prima di procedere, scollegare il cavo dal terminale negativo della batteria. Attenersi alle istruzioni del costruttore del veicolo.

FR

AVERTISSEMENT:

N'oubliez pas de débrancher le câble de la borne négative de la batterie avant toute intervention. Respectez les directives du constructeur de la voiture.

EN

- ① Main Connector to Alpine radio
- ② UART Connector to Alpine radio
"CONNECT2 I/F" plug
- ③ Vehicle Connector
- ④ SPEED OUTPUT
(must connect to the Alpine radio)
- ⑤ For external switch.
The radio can be switched on individually
via this cable (+12V).
- ⑥ External power outputs (Yellow: Battery;
Red: Ignition; Black: Ground)
- ⑦ Power Antenna Output

ES

- ① Conector principal Alpine
- ② Conector UART al conector "CONNECT2 I/F"
de la unidad Alpine
- ③ Conector de vehículo
- ④ Salida de pulso de velocidad (conectar al
cable "Speed Sensor" de la unidad Alpine)
- ⑤ A interruptor externo.
+12VDC para encender la unidad sin llave
de contacto.
- ⑥ Salidas de alimentación externa (amarillo:
batería; rojo: ACC; negro: masa)
- ⑦ Salida de alimentación de antena

DE

- ① Stromanschlusstecker zum Alpine Radio
- ② UART-Anschluss zum „CONNECT2 I/F“-
Stecker am Alpine Radio
- ③ Stromanschlussbuchse zum Fahrzeug
- ④ Geschwindigkeitssignal-Ausgang (muss an
das Alpine Radio angeschlossen werden)
- ⑤ Für einen externen Schalter.
Das Radio kann über dieses Kabel
(+12V) separat eingeschaltet werden.
- ⑥ Externe Stromausgänge (Gelb: Dauerplus;
Rot: Zündungsplus; Schwarz: Masse)
- ⑦ Power Antennen-Ausgang

IT

- ① Connettore principale Alpine
- ② Connettore UART alla spina "CONNECT2 I/F"
della radio Alpine
- ③ Connettore veicolo
- ④ Uscita del segnale di velocità
(deve essere collegato alla radio Alpine)
- ⑤ Per l'interruttore esterno.
La radio può essere accesa individualmente
tramite questo cavo (+12V).
- ⑥ Uscite di alimentazione esterna (giallo:
batteria; rosso: accensione; nero: massa)
- ⑦ Uscita antenna di potenza

FR

- ① Connecteur principal de l'autoradio Alpine
- ② Connecteur UART vers la prise
"CONNECT2 I/F" de l'autoradio Alpine
- ③ Connecteur de véhicule
- ④ Sortie SPEED
(doit être connecté à l'autoradio Alpine)
- ⑤ Pour un interrupteur externe.
Ce câble permet d'allumer l'autoradio
individuellement (+12V).
- ⑥ Sorties d'alimentation externe (Jaune:
Batterie; Rouge: Allumage; Noir: Masse)
- ⑦ Sortie d'alimentation de l'antenne

EN

- ⑧ **Camera Control* / Remote Out**
When your vehicle's rear view camera is equipped with an electric protective cover, change the setting of *Rear Camera Cover* to *On* (depending on the Alpine radio type) and connect this lead to the +B terminal of your rear view camera cover.
- ⑨ Connect the camera cable (if original rear camera is available) to the Alpine camera direct input.

ES

- ⑧ **Control de cámara* / Salida remota**
Cuando la cámara de visión trasera de su vehículo esté equipada con una cubierta protectora eléctrica, cambie la configuración de la *Cubierta cámara trasera* a *On* (dependiendo de la unidad Alpine) y conecte este cable al terminal + B de la cubierta de la cámara de visión trasera.
- ⑨ Conecte el cable de cámara (en caso de tener cámara de origen) a la entrada de cámara directa Alpine.

DE

- ⑧ **Camera Control* / Remote Ausgang**
Wenn die Rückfahrkamera Ihres Fahrzeugs mit einer elektrischen Klappe ausgestattet ist, ändern Sie die Einstellung der *Rückfahrkamera Ausgangsspannung* auf *On* (abhängig vom Alpine Radio) und schließen Sie dieses Kabel an den +B-Anschluss Ihrer Rückfahrkameraabdeckung an.
- ⑨ Verbinden Sie das Kamerakabel (bei Ausstattung mit originaler Kamera) mit dem Alpine Direktkamera-Eingang.

IT

- ⑧ **Controllo telecamera* / Uscita remota**
Quando la videocamera di retrovisione del tuo veicolo è dotata di una copertura di protezione elettrica, modifica l'impostazione della *Copertura Camera Posteriore* su *On* (a seconda della radio Alpine) e collega questo cavo al terminale + B della copertura della videocamera di retrovisione.
- ⑨ Collegare il cavo della telecamera (se è disponibile la telecamera posteriore originale) all'ingresso DIRECT della telecamera Alpine.

FR

- ⑧ **Contrôle de la caméra* / Sortie à distance**
Lorsque la caméra de recul de votre véhicule est équipé du logo escamotable électrique, changez le réglage du *Couverture caméra arrière* sur *On* (en fonction de l'autoradio Alpine) et connectez ce fil à la borne + B de votre logo escamotable de caméra de vue arrière.
- ⑨ Connectez le câble de la caméra (si la caméra arrière d'origine est disponible) à l'entrée directe de la caméra Alpine.

EN	*Note:	only INE-F904D(C) / X903D(C)-F / X803D(C)-U / INE-W720D(C)
	*Hinweis:	nur INE-F904D(C) / X903D(C)-F / X803D(C)-U / INE-W720D(C)
	*Remarque:	uniquement INE-F904D(C) / X903D(C)-F / X803D(C)-U / INE-W720D(C)
	*Nota:	sólo para INE-F904D(C) / X903D(C)-F / X803D(C)-U / INE-W720D(C)
	*Nota:	solo per INE-F904D(C) / X903D(C)-F / X803D(C)-U / INE-W720D(C)

EN

- ⑩ Connect the microphone output connector (if equipped with original microphone) to the microphone input connector of the Alpine radio.
- ⑪ AUX plug to retain original AUX socket. Connect to AUX input of Alpine radio.
- ⑫ Optional speaker pickup.
- ⑬ Microphone adapter. Connect to pos. 10. For devices with 2-pin connection cable.
- ⑭ USB adapter to retain original USB socket (see page 40/41).

ES

- ⑩ Conecte el conector de salida del micrófono (si está equipado con micrófono original) a la entrada de micrófono de la unidad Alpine.
- ⑪ Conector AUX para mantener la entrada AUX original. Conectar a la entrada AUX de la unidad Alpine.
- ⑫ Bypass para altavoz opcional.
- ⑬ Adaptador micrófono. Conectar a pos. 10. Para unidades con conexión de 2 pines.
- ⑭ Adaptador USB para conservar la toma USB original (ver pag. 40/41).

DE

- ⑩ Verbinden Sie den Mikrofon-Stecker (bei Ausstattung mit original Mikrofon) mit dem Mikrofon-Eingang am Alpine Radio.
- ⑪ AUX-Stecker, um die originale AUX-Buchse zu erhalten. An den AUX-Eingang am Alpine Radio anschließen.
- ⑫ Optionaler Lautsprecherabgriff
- ⑬ Mikrofonadapter. An Pos. 10 anschließen. Für Geräte mit 2-pol. Anschlusskabel.
- ⑭ USB-Adapter zum Erhalt der original USB-Buchse (siehe Seite 40/41).

IT

- ⑩ Collegare il connettore di uscita del microfono (se dotato di microfono originale) al connettore di ingresso del microfono della radio Alpine.
- ⑪ Connettore AUX per mantenere la presa AUX originale. Collegare all'ingresso AUX della radio Alpine.
- ⑫ Optional speaker pickup.
- ⑬ Adattatore per microfono. Collegare alla pos. 10. Per i dispositivi con cavo di collegamento a 2 pin.
- ⑭ Adattatore USB per mantenere la presa USB originale (vedi pag. 40/41).

FR

- ⑩ Connectez le connecteur de sortie du microphone (si équipé du micro d'origine) au connecteur d'entrée du microphone de l'autoradio Alpine.
- ⑪ Prise AUX pour conserver la prise AUX d'origine. Connectez-la à l'entrée AUX de l'autoradio Alpine.
- ⑫ Prise pour haut-parleur, en option
- ⑬ Adaptateur de microphone. Connectez-le à la borne 10. Pour les périphériques avec un câble de connexion à 2 broches.
- ⑭ Adaptateur USB pour conserver la prise USB d'origine (voir page 40/41).

EN

Connection Chart

DE

Anschlussplan

FR





Tableau de raccordement

ES

Conexiones

IT

Collegamenti

A 	B 
iLX-F115D iLX-F905D iLX-705D	Connection Charts INE-F904D(C) INE-W720D(C) iLX-F903D
 14 - 15	 16 - 17

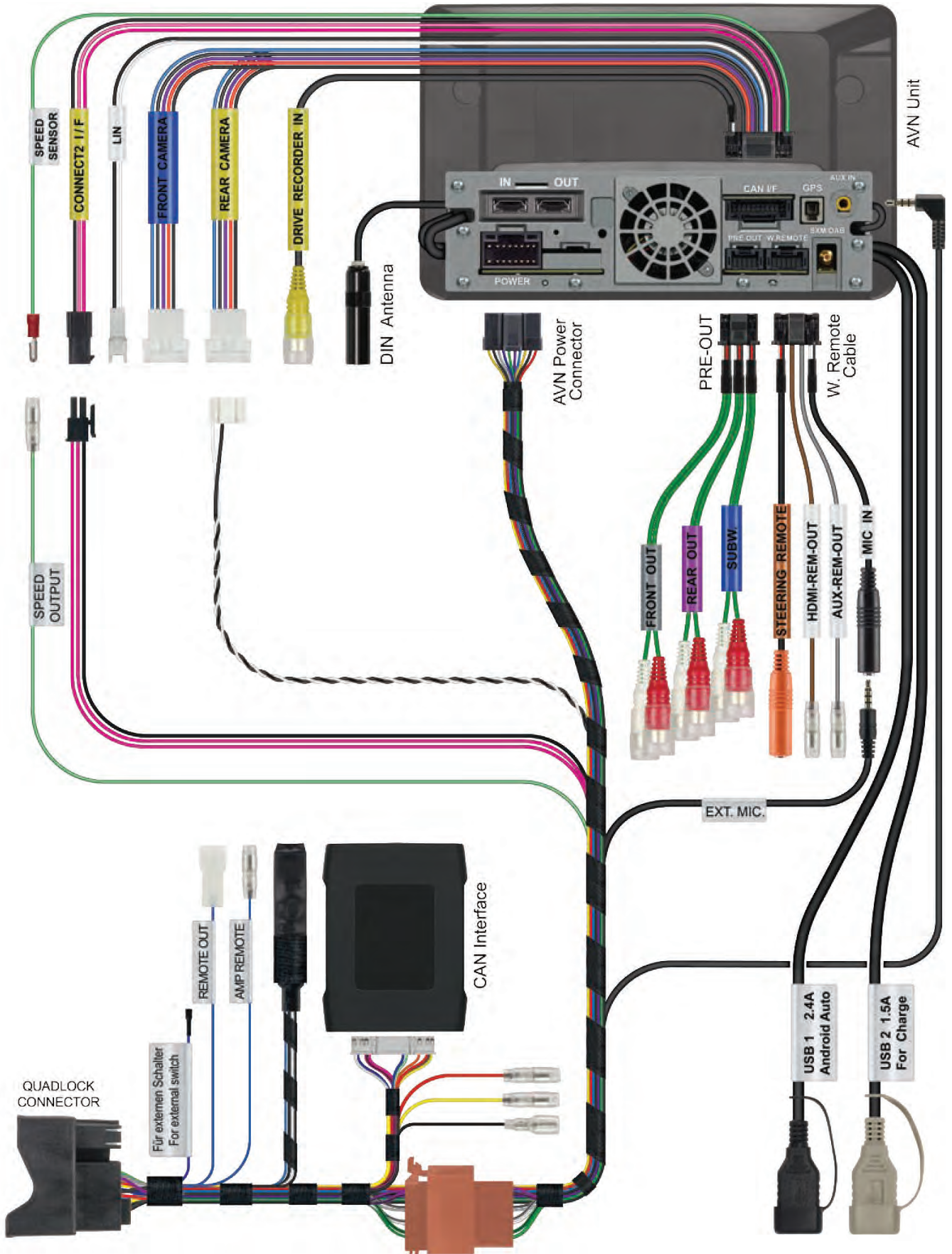

EN

Connection Chart

DE

Anschlussplan

FR





Tableau de raccordement

ES

Conexiones

IT

Collegamenti

A 	B 
iLX-F115D iLX-F905D iLX-705D	Connection Charts INE-F904D(C) INE-W720D(C) iLX-F903D
 14 - 15	 16 - 17

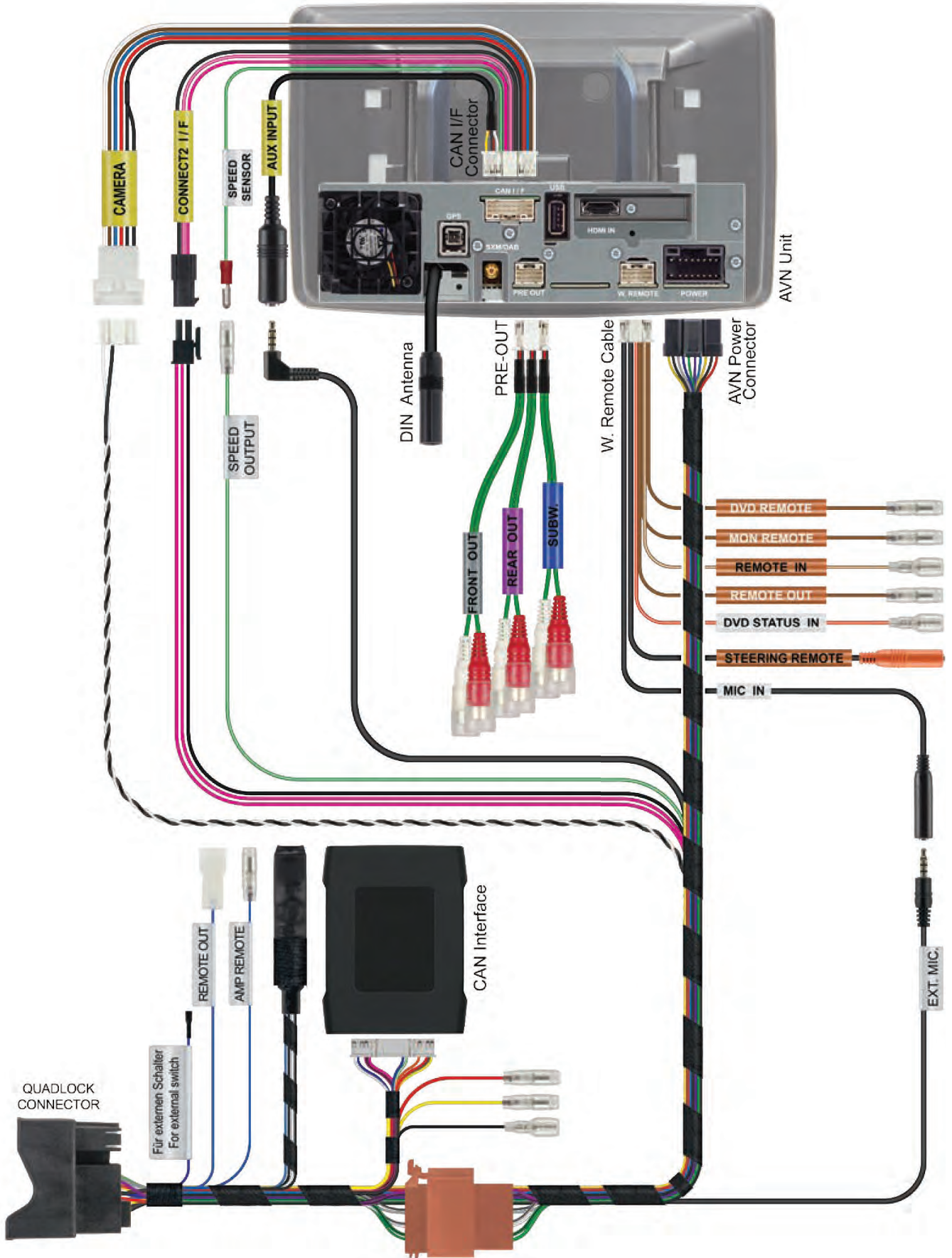

EN Steering Wheel Remote Control

DE Lenkradfernbedienung

FR Télécommande au volant

ES Control remoto del volante

IT Comandi al volante

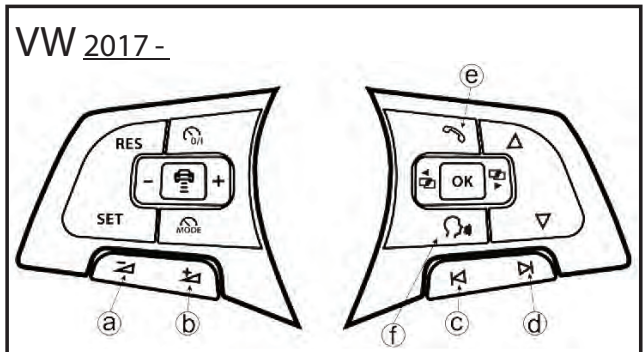
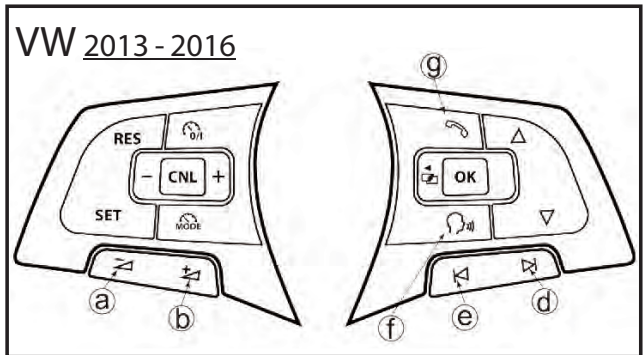
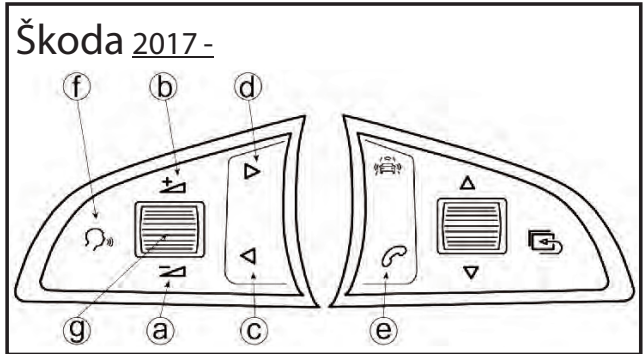
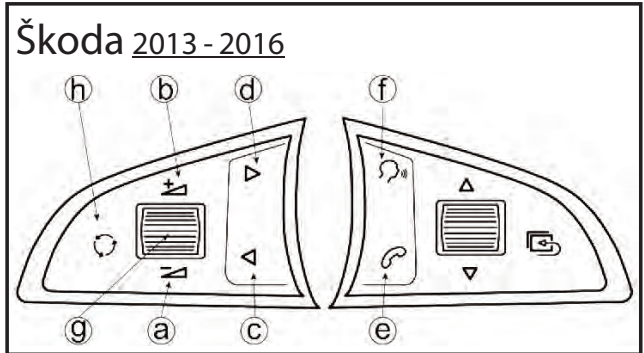
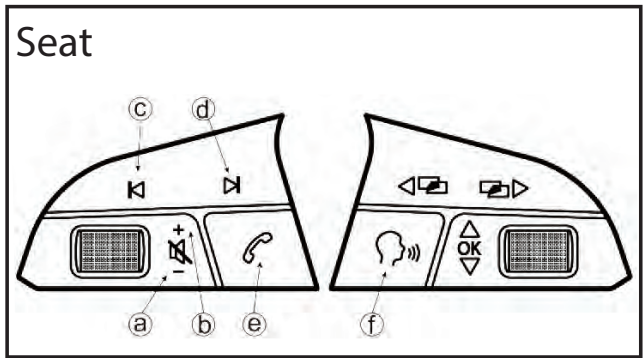

EN		
Button	Radio/USB	Incoming / Activ Call
Ⓐ	Volume –	Volume –
Ⓑ	Volume +	Volume +
Ⓒ	Search Down	-
Ⓓ	Search Up	-
Ⓔ	-	-
Ⓕ	Voice command to phone	Pick Up
Ⓖ	Mute	Reject/Hang Up
Ⓗ	Source	-

ES		
Botón	Radio/USB	Llamada entrante/activa
Ⓐ	Volume –	Volume –
Ⓑ	Volume +	Volume +
Ⓒ	Búsqueda hacia abajo	-
Ⓓ	Búsqueda hacia arriba	-
Ⓔ	-	-
Ⓕ	Comando de voz para teléfono	Descolgar
Ⓖ	Mute	Re chazar / Colgar
Ⓗ	Fuente	-

DE		
Taste	Radio/USB	Eingehender / Aktiver Anruf
Ⓐ	Leiser –	Leiser –
Ⓑ	Lauter +	Lauter +
Ⓒ	Suche zurück	-
Ⓓ	Suche vor	-
Ⓔ	-	-
Ⓕ	Sprachsteuerung	Anruf annehmen
Ⓖ	Stummschaltung	Anruf abweisen / Anruf auflegen
Ⓗ	Quelle	-

IT		
Tasto	Radio/USB	Chiamata in arrivo/attiva
Ⓐ	Volume –	Volume –
Ⓑ	Volume +	Volume +
Ⓒ	Ricerca su	
Ⓓ	Ricerca giù	
Ⓔ	-	
Ⓕ	Comando vocale a telefono	Accettazione
Ⓖ	Silenziamento	Rifiuto/Riaggancio
Ⓗ	Sorgente	-

FR		
Touche	Radio/USB	Appel entrant/actif
Ⓐ	Volume –	Volume –
Ⓑ	Volume +	Volume +
Ⓒ	Recherche arrière	
Ⓓ	Recherche avant	
Ⓔ	-	
Ⓕ	Commande vocale du téléphone	Décrocher
Ⓖ	Coupure du son	Rejeter / Raccrocher
Ⓗ	Source	-

IT ES FR DE EN	*Note:	The functions can differ depending on the vehicle equipment.
	*Hinweis:	Die Funktionen können je nach Fahrzeugausstattung abweichen.
	*Remarque:	Les fonctions peuvent varier en fonction de l'équipement du véhicule.
	*Nota:	Las funciones pueden variar dependiendo del equipo del vehículo.
	*Nota:	Le funzioni possono variare a seconda dell'equipaggiamento del veicolo.

EN Checking the CAN Bus Connection



DE Prüfen der CAN Bus Verbindung

FR Vérification de la connexion CAN

ES Comprobando la conexión CAN Bus

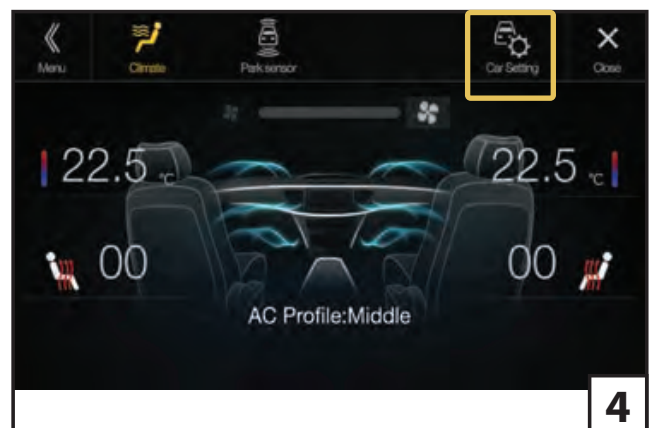
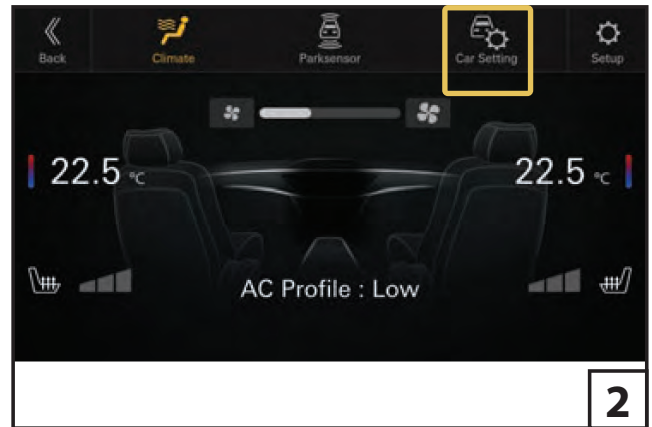
IT Verifica connessione CAN Bus



<p>A</p>  <p>iLX-F115D iLX-F905D iLX-705D</p> <p>① - ②</p>	<p>B</p>  <p>Car Settings</p> <p>INE-F904D(C) INE-W720D(C) iLX-F903D</p> <p>③ - ④</p>
---	---

EN

Access the interface settings like this:

- ① Press the "HOME" button (Hard Key) on the Alpine radio.
And now press *Vehicle Info* button.
- ② Press the *Car Setting* button on screen to access the *Main menu* of interface.
- ③ Press the "MENU" button (Hard Key) on the Alpine radio.
And now press *Vehicle Info* button.
- ④ Press the *Car Setting* button on screen to access the *Main menu* of interface

ES

Accede a los ajustes de la interfaz de la siguiente manera:

- ① Presione el botón "HOME" (Tecla física) en la unidad Alpine. Ahora presione *Info Vehículo*.
- ② Presione *Ajus Vehículo* para acceder al *Menú principal* de la interfaz.
- ③ Presione el botón "MENU" (Tecla física) en la unidad Alpine. Ahora presione *Info Vehículo*.
- ④ Presione *Ajus Vehículo* para acceder al "Menu principal" de la interfaz.

DE

Zu den Interface-Einstellungen gelangen Sie über:

- ① Drücken Sie die „HOME“ Taste (Hard Key) am Alpine Radio. Jetzt drücken Sie den *KFZ Info* Button.
- ② Drücken Sie den *KFZ Einstell.* Button um das *Hauptmenü* des Interface zu öffnen.
- ③ Drücken Sie die „MENÜ“ Taste (Hard Key) am Alpine Radio. Jetzt drücken Sie den *KFZ Info* Button.
- ④ Drücken Sie den *KFZ Einstell.* Button um das *Hauptmenü* des Interface zu öffnen.

IT

Per accedere alle impostazioni dell'interfaccia, procedere come descritto:

- ① Premere il tasto "HOME" (tasto fisico) dell'unità principale Alpine e premere il pulsante *Info Veicolo*.
- ② Premere il pulsante *Impostazioni Veicolo* sullo schermo per accedere al *Menu principale* dell'interfaccia.
- ③ Premere il tasto "MENU" (tasto fisico) dell'unità principale Alpine e premere il pulsante *Info veicolo*.
- ④ Premere il pulsante *Impostazioni Veicolo* sullo schermo per accedere al *Menu principale* dell'interfaccia.

FR

Pour accéder aux paramètres de l'interface, suivez cette procédure:

- ① Appuyez sur le bouton "HOME" (Hard Key) puis sur *Info Véhicule*.
- ② Sur l'écran, appuyez sur le bouton *Rég. Véhicule* pour accéder au *Menu principal*.
- ③ Appuyez sur le bouton "MENU" (Hard Key) puis sur *Info Véhicule*.
- ④ Sur l'écran, appuyez sur le bouton *Rég. Véhicule* pour accéder au *Menu principal*.

EN Checking the CAN Bus Connection

DE Prüfen der CAN Bus Verbindung

FR Vérification de la connexion CAN

ES Comprobando la conexión
CAN Bus

IT Verifica connessione CAN Bus

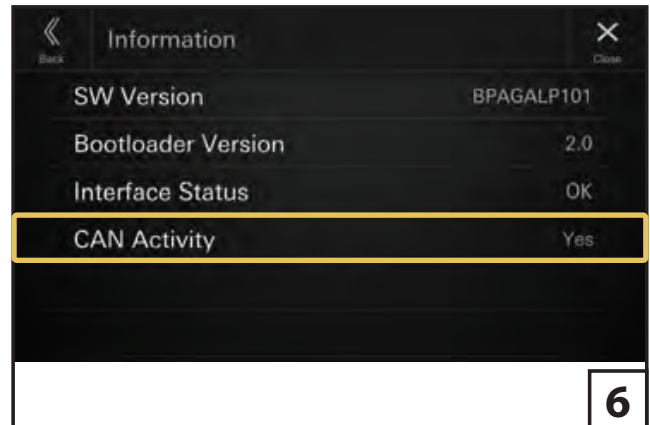
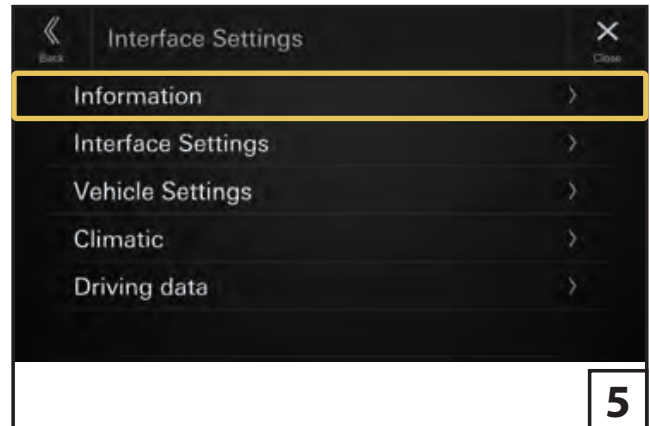

EN

- ⑤ Select *Information*.
- ⑥ Check in the *Information* menu if the *CAN Activity* shows *Yes*. If *No* is shown, you need to confirm the connection of the CAN cables.

ES

- ⑤ Seleccione *Información*.
- ⑥ Verifique en el menú *Información* si la *Actividad CAN* muestra *Sí*. Si se muestra *No*, confirmar la conexión de los cables CAN.

DE

- ⑤ Wählen Sie *Information* aus.
- ⑥ Prüfen Sie, ob *Ja* bei *CAN Aktivität* im Menü *Information* angezeigt wird. Falls *Nein* angezeigt wird, prüfen Sie den Anschluss der CAN-Leitungen.

IT

- ⑤ Selezionare *Informazioni*.
- ⑥ Verificare che *l'Attività CAN* sia impostata su *ON* all'interno del menu *informazioni*. Nel caso in cui *l'attività CAN* sia impostata su *NO*, è necessario confermare la connessione dei cavi CAN.

FR

- ⑤ Sélectionnez *Information*.
- ⑥ Vérifiez que le menu *d'information* indique *Oui* à *CAN Activity*. Vérifiez dans le menu *Information* si *CAN activité* affiche *Oui*. Si *Non* s'affiche, confirmez la connexion des câbles CAN.

EN Interface Settings (1)

DE Interface Einstellungen (1)

FR Paramètres d'interface (1)

ES Configuración de interfaz (1)

IT Impostazioni dell'interfaccia (1)

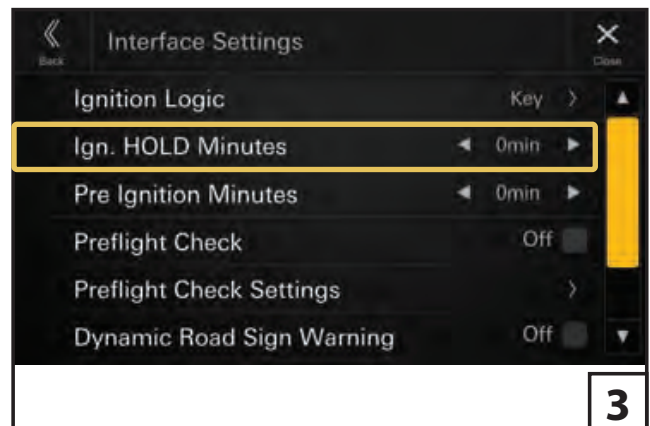
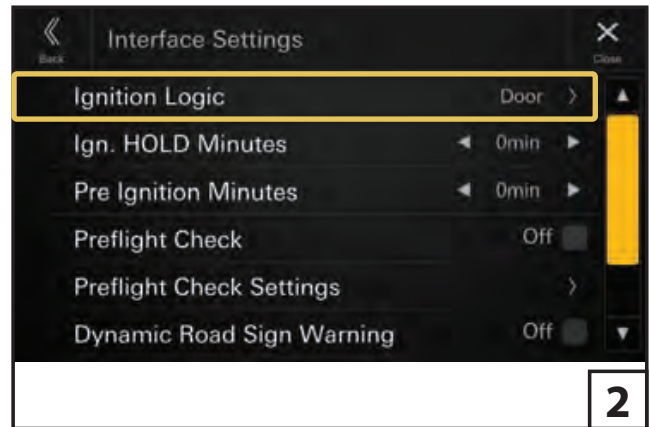
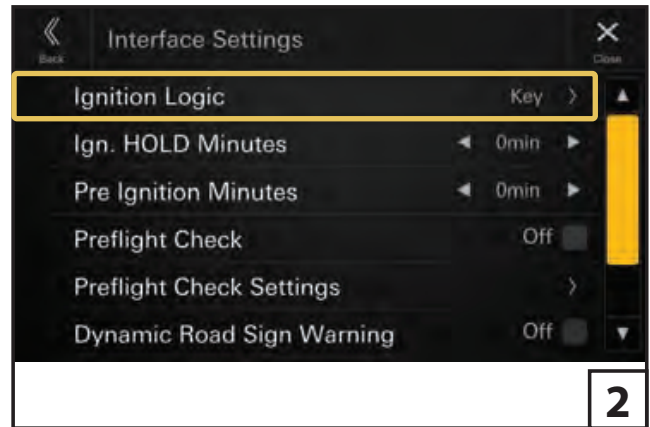
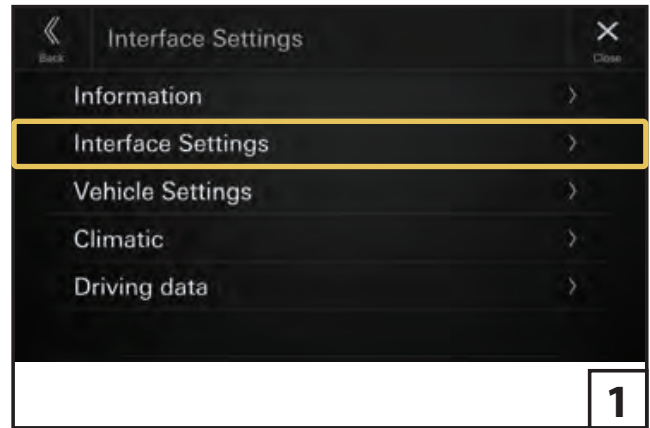

EN

- ① Select *Interface Settings* from *main menu*.
- ② *Ignition Logic (Key / Door)* defines when the Alpine radio will be switched off.
Key: by turning ignition key
Door: by unlocking the (driver-) door
- ③ *Ign. HOLD Minutes* defines how many minutes the Alpine radio (APF-X320MIB) will stay on after switching off ignition / open the door.
0 min = function deactivated.

ES

- ① Seleccione *Ajustes de interfaz* en el *menú principal*.
- ② *Modo Encendido (Llave de contacto / Cierre centralizado)* define cómo se apagará la unidad Alpine.
Llave de contacto: girando la llave de encendido
Cierre centralizado: al desbloquear la puerta (del conductor)
- ③ *Retardo de apagado* define cuántos minutos seguirá funcionando la unidad Alpine (APF-X320MIB) después de apagar el encendido / abrir la puerta.
0 min = función desactivada.

DE

- ① Wählen Sie im *Hauptmenü* die Option *Interface Einstellungen*.
- ② Die *Zündungslogik (Schlüssel / Tür)* definiert, wann sich das Alpine Radio ausschaltet.
Schlüssel: durch Abziehen des Zündschlüssels
Tür: durch Öffnen der (Fahrer-) Tür
- ③ *Verzögerung Zündung* legt fest, wie viele Minuten das Alpine Radio (APF-X320MIB) nach dem Ausschalten der Zündung / Öffnen der Tür eingeschaltet bleibt.
0 min = Funktion deaktiviert.

IT

- ① Selezionare *Impostazioni interfaccia* dal *menu principale*.
- ② *Logica spegnimento (Chiave / Porta)* definisce come viene spenta la radio Alpine.
Chiave: girando la chiave di accensione
Porta: sbloccando le porta (del conducente)
- ③ *Mantenimento sottochiave* definisce per quanti minuti l'APF-X320MIB continuerà a funzionare dopo aver spento l'accensione / aprire la porta.
0 min = funzione disattivata.

FR

- ① Sélectionnez *Paramètres d'interface* dans le *menu principal*.
- ② *La Logique d'allumage (Deverouillage / Portes)* définit la manière dont l'autoradio Alpine sera éteint.
Deverouillage: en tournant la clé de contact
Portes: en déverrouillant les portes (conducuteur).
- ③ *Délai d'extinction* définit le nombre de minutes pendant lesquelles le APF-X320MIB continuera à fonctionner après avoir coupé le contact / ouvrir la porte.
0 min = fonction désactivée.

EN Interface Settings (2)

DE Interface Einstellungen (2)

FR Paramètres d'interface (2)

ES Configuración de interfaz (2)

IT Impostazioni dell'interfaccia (2)

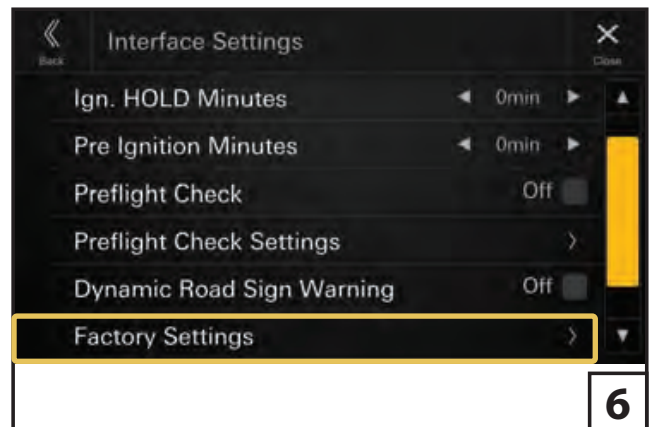
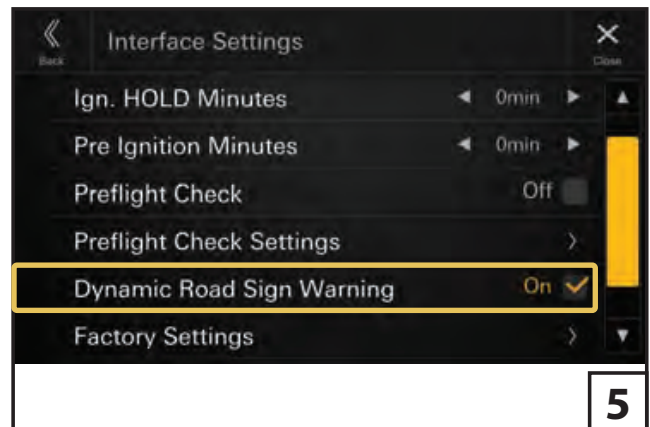
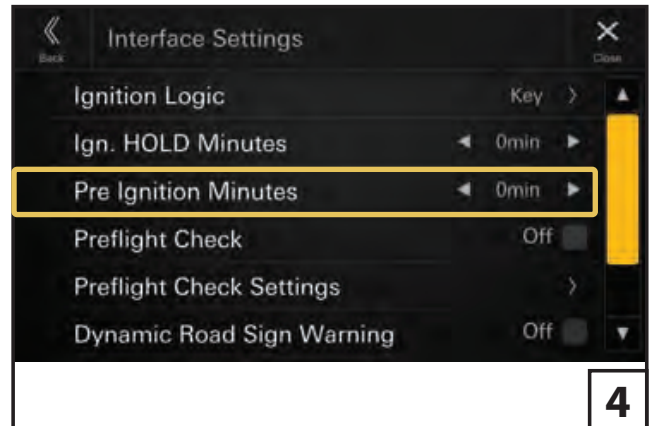

EN

- ④ *Pre Ignition Minutes* defines how many minutes the Alpine radio (APF-X320MIB) will stay on when the vehicle is opened.
0 min = function deactivated.
- ⑤ *Dynamic Road Sign Warning*.
ON deactivates the error message of the traffic sign display in the MFD. The information about the traffic signs is provided by the vehicle camera, not by the Alpine radio.
- ⑥ *Factory Settings* will reset all interface settings.

ES

- ④ *Pre Ignition Minutes* definen cuántos minutos permanecerá encendida la unidad Alpine (APF-X320MIB) al abrir el vehículo.
0 min = función desactivada..
- ⑤ *Advertencia dinámica de señales*.
ON desactiva el mensaje de error de la visualización de señales de tráfico en el MFD. La información sobre las señales de tráfico la proporciona la cámara del vehículo, no la unidad Alpine.
- ⑥ Ajustes de fábrica restablecerá todas las configuraciones de la interfaz.

DE

- ④ *Pre Ignition Minutes* legt fest, wie viele Minuten das Alpine Radio (APF-X320MIB) nach dem Öffnen des Fahrzeuges eingeschaltet bleibt.
0 min = Funktion deaktiviert.
- ⑤ *Verkehrszeichenerkennung Warnung*.
ON deaktiviert die Fehlermeldung der Verkehrszeichenerkennung in der MFA. Die Informationen zu den Verkehrszeichen werden von der Fahrzeugkamera zur Verfügung gestellt, nicht vom Alpine Radio.
- ⑥ *Werkseinstellungen* setzt das Interface zurück in den Auslieferungszustand.

IT

- ④ *Pre Ignition Minutes* definisce per quanti minuti la radio Alpine (APF-X320MIB) rimarrà accesa all'apertura del veicolo.
0 min = funzione disattivata.
- ⑤ *Dynamic Road Sign Warning*.
ON disattiva il messaggio di errore della visualizzazione dei segnali stradali nell'MFD. Le informazioni sui segnali stradali sono fornite dalla telecamera del veicolo, non dalla radio Alpine.
- ⑥ L'opzione *Impostazioni di fabbrica* consente di ripristinare tutte le impostazioni dell'interfaccia.

FR

- ④ *Pre Ignition Minutes* définissent le nombre de minutes pendant lesquelles la radio Alpine (APF-X320MIB) reste allumée à l'ouverture du véhicule.
0 min = fonction désactivée.
- ⑤ *Dynamic Road Sign Warning*.
ON désactive le message d'erreur de l'affichage des panneaux de signalisation dans le MFD. Les informations sur les panneaux de signalisation sont fournies par la caméra du véhicule et non par la radio Alpine.
- ⑥ Les *Réglages d'usine* réinitialiseront tous les paramètres d'interface.

EN Interface Settings (3)

DE Interface Einstellungen (3)

FR Paramètres d'interface (3)

ES Configuración de interfaz (3)

IT Impostazioni dell'interfaccia (3)

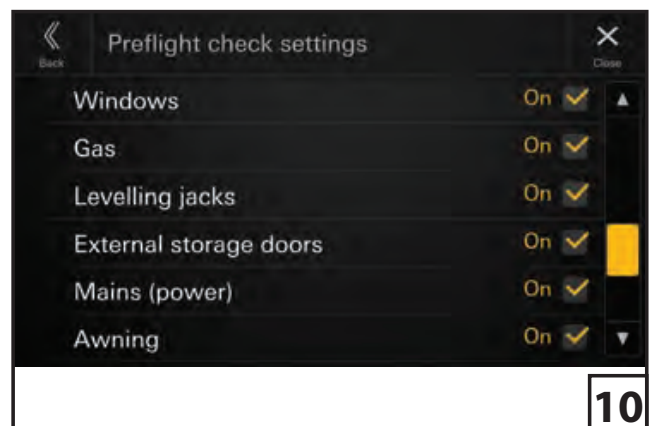
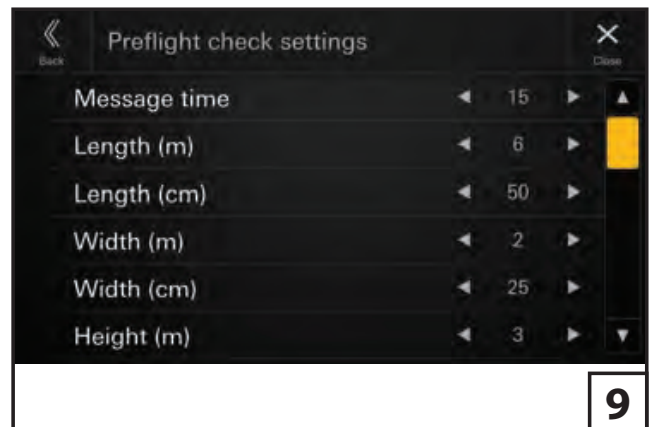
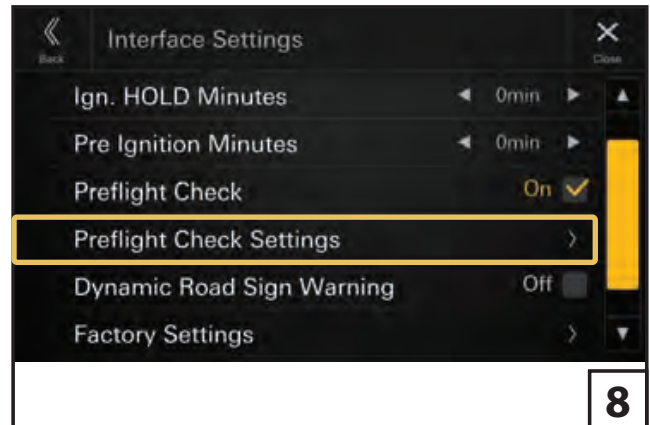
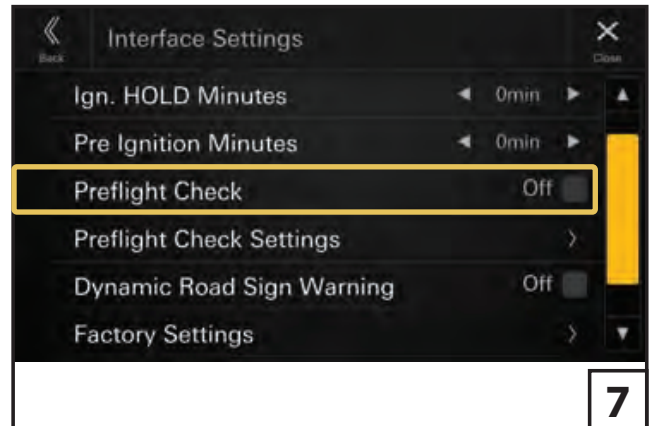

EN

- ⑦ You can enable *Preflight Check* function in the *Interface Settings* here (see page 30-33).
- ⑧ Set the preferred options under *Preflight Check Settings*.
- ⑨ In the upper section you can configure how long the message will be shown and the vehicle parameters (you need to apply the same settings inside the navigation section of the Alpine radio, if available).
- ⑩ In the lower section, select items to be shown after the engine was started.

ES

- ⑦ Puede activar la función *Preflight Check* (Verificación Previa) en *Ajustes de interfaz* (ver pág. 30-33).
- ⑧ Establezca las opciones preferidas en *Preflight Check Settings*.
- ⑨ En la sección superior puede configurar cuánto tiempo se mostrará el mensaje y los parámetros del vehículo (debe aplicar los mismos parámetros en la sección de Navi de la unidad Alpine, si está disponible).
- ⑩ En la sección inferior, seleccione los elementos que se mostrarán después de arrancar el motor.

DE

- ⑦ Hier kann die *Abfahrtskontrolle* in den *Interface Einstellungen* aktiviert werden (siehe auch Seite 30 - 33).
- ⑧ Legen Sie hier die bevorzugten Optionen in den *Abfahrtskontrolle Einstellungen* fest.
- ⑨ Im oberen Bereich können Sie die Anzeigedauer und die Fahrzeugabmessungen einstellen (die Fahrzeugabmessungen müssen im Navigationsteil des Alpine Radios ebenfalls eingestellt werden, falls vorhanden).
- ⑩ Im unteren Bereich können Sie auswählen, woran Sie bei jedem Motorstart erinnert werden möchten.

IT

- ⑦ Ora è possibile abilitare la funzione *Preflight Check* all'interno delle *impostazioni dell'interfaccia*. (vedi pag. 30-33).
- ⑧ Impostare le opzioni preferite in *Impostazioni controllo preflight*.
- ⑨ Nella sezione superiore è possibile configurare la durata della visualizzazione del messaggio e i parametri del veicolo (è necessario applicare le stesse impostazioni all'interno della sezione di Radio Alpine, se disponibile).
- ⑩ Nella sezione inferiore, seleziona gli elementi da visualizzare dopo l'avvio del motore.

FR

- ⑦ Vous pouvez maintenant activer les *contrôles de départ* dans les *paramètres de l'interface* (voir page 30-33).
- ⑧ Définissez les préférences sous *Contrôles de départ*.
- ⑨ Dans la section supérieure, vous pouvez configurer la durée d'affichage du message et les paramètres du véhicule (vous devez appliquer ces paramètres dans la section de navigation de l'autoradio, si disponible).
- ⑩ Dans la section inférieure, sélectionnez les éléments à afficher après le démarrage du moteur.

EN Pre-Flight Check (1)

DE Abfahrtskontrolle (1)

FR Contrôles de départ (1)

ES Pre-Flight Check (1)

IT Pre-Flight Check (1)

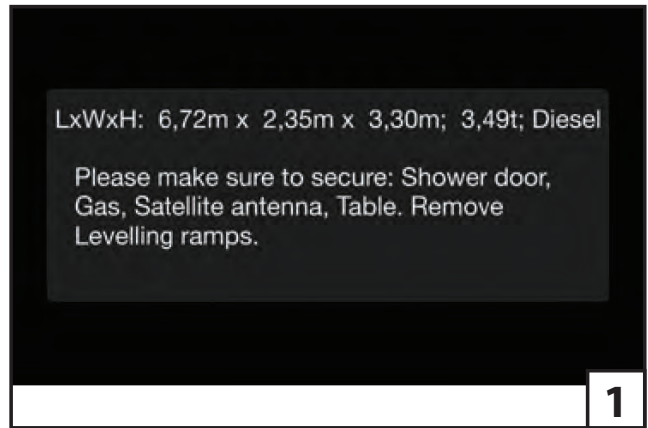

A iLX-F115D iLX-F905D iLX-705D 30 - 31	B INE-F904D(C) INE-W720D(C) iLX-F903D 32 - 33
--	---

HDMI Settings

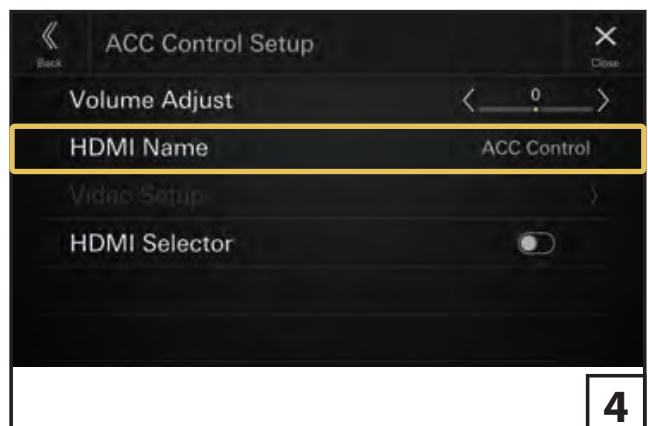
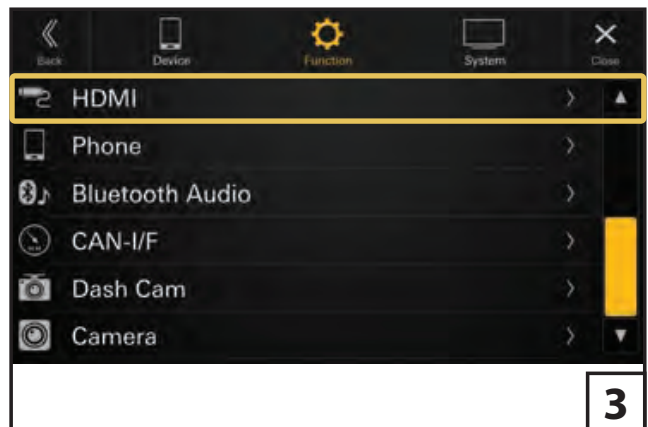

EN

- ① The Pre-Flight Check feature shows the vehicle parameters and preselected warnings every time the engine is started.
- ② To enable the feature, select *HOME* > *Setup* on your Alpine radio.
- ③ Select *Function* from the upper icons. Scroll down and select *HDMI*.
- ④ In the *HDMI Name* section select *ACC Control**.

ES

- ① Las funciones de Pre-Flight Check muestran los parámetros del vehículo y las advertencias preseleccionadas cada vez que se arranca el motor.
- ② Para habilitar la función, seleccione *HOME* > *Ajustes* en su unidad Alpine.
- ③ Seleccione *Función* en los iconos superiores. Desplácese hacia abajo y seleccione *HDMI*.
- ④ En la sección Nombre *HDMI*, seleccione *ACC Control**.

DE

- ① Die Funktion Abfahrtskontrolle zeigt bei jedem Motorstart die Fahrzeugparameter und voreingestellte Warnungen an.
- ② Um die Funktion zu aktivieren, wählen Sie *HOME* > *Setup* an Ihrem Alpine Radio.
- ③ Wählen Sie *Funktionen* in der oberen Symbolleiste aus. Blättern Sie nach unten und wählen Sie *HDMI* aus.
- ④ In der Zeile *HDMI Name*, wählen Sie *ACC Control** aus.

IT

- ① La funzione "Pre-Flight Check" mostra i parametri del veicolo e gli avvisi preselezionati ogni volta che viene avviato il motore.
- ② Per abilitare la funzione, selezionare *HOME* > *Impostazioni* sulla tua radio Alpine.
- ③ Seleziona *Funzioni* dalle icone in alto. Scorri fino a *HDMI*.
- ④ Nella sezione *HDMI Name* seleziona *ACC Control**.

FR

- ① La fonction de contrôles de départ affiche les paramètres du véhicule et les avertissements présélectionnés à chaque démarrage du moteur.
- ② Pour activer la fonction, sélectionnez *HOME* > *Réglages* sur votre autoradio.
- ③ Sélectionnez *Fonction* dans les icônes supérieures. Faites défiler vers le bas et sélectionnez *HDMI*.
- ④ Dans la section *HDMI Name*, sélectionnez *ACC Control**.

IT ES FR DE EN	*Note:	The control of TV Tuner is no longer possible when <i>ACC Control</i> is activated.
	*Hinweis:	Die Steuerung eines TV-Tuners ist im <i>ACC Control</i> Modus nicht mehr möglich.
	*Remarque:	Le contrôle du tuner TV n'est plus possible lorsque le <i>contrôle ACC</i> est activé.
	*Nota:	El control del sintonizador de TV no es posible cuando se activa el <i>control ACC</i> .
	*Nota:	Il controllo del sintonizzatore TV non è più possibile quando <i>ACC Control</i> è attivato.

EN Pre-Flight Check (2)

DE Abfahrtskontrolle (2)

FR Contrôles de départ (2)

ES Pre-Flight Check (2)

IT Pre-Flight Check (2)

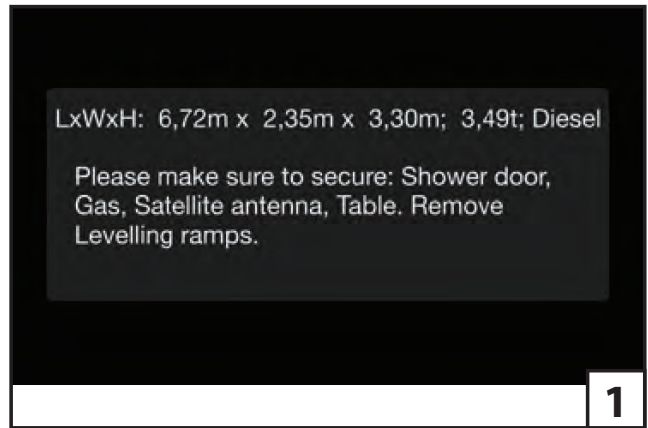

A iLX-F115D iLX-F905D iLX-705D 30 - 31	B INE-F904D(C) INE-W720D(C) iLX-F903D HDMI Settings 32 - 33
--	---

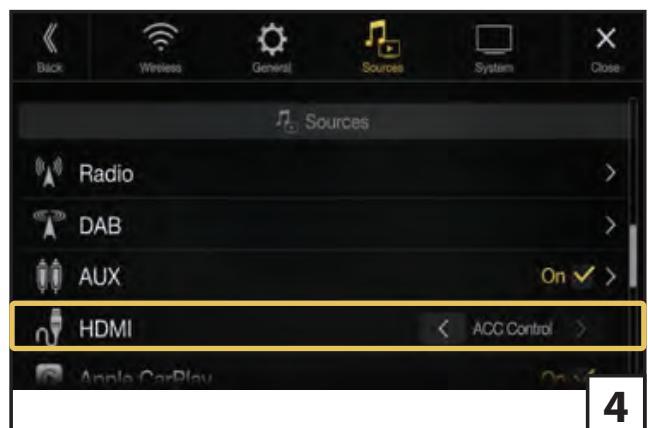

EN

- ① The Pre-Flight Check feature shows the vehicle parameters and preselected warnings every time the engine is started.
- ② To enable the feature, select *MENU > Setup* on your Alpine radio.
- ③ Select *Sources* from the upper icons.
- ④ In the *HDMI* section select *ACC Control**.

ES

- ① Las funciones de Pre-Flight Check muestran los parámetros del vehículo y las advertencias preseleccionadas cada vez que se arranca el motor.
- ② Para habilitar la función, seleccione *Menú > Ajustes* en su unidad Alpine.
- ③ Seleccione *Fuentes* en los iconos superiores.
- ④ En la sección *HDMI*, seleccione *ACC Control**.

DE

- ① Die Funktion Abfahrtskontrolle zeigt bei jedem Motorstart die Fahrzeugparameter und voreingestellte Warnungen an.
- ② Um die Funktion zu aktivieren, wählen Sie *MENÜ > Setup* an Ihrem Alpine Radio.
- ③ Wählen Sie *Quellen* in der oberen Symbolleiste aus. Blättern Sie nach unten und wählen Sie *HDMI* aus.
- ④ In der Zeile *HDMI*, wählen Sie *ACC Control** aus.

IT

- ① La funzione "Pre-Flight Check" mostra i parametri del veicolo e gli avvisi preselezionati ogni volta che viene avviato il motore.
- ② Per abilitare la funzione, selezionare *MENU > Impostazioni* sul tuo Alpine.
- ③ Seleziona *Sorgenti* dalle icone in alto.
- ④ Nella sezione *HDMI* seleziona *ACC Control**.

FR

- ① La fonction de contrôles de départ affiche les paramètres du véhicule et les avertissements présélectionnés à chaque démarrage du moteur.
- ② Pour activer la fonction, sélectionnez *MENU > Réglages* sur votre autoradio.
- ③ Sélectionnez *Sources* dans les icônes supérieures.
- ④ Dans la section *HDMI*, sélectionnez *ACC Control**.

IT ES FR DE EN	*Note:	The control of TV Tuner is no longer possible when <i>ACC Control</i> is activated.
	*Hinweis:	Die Steuerung eines TV-Tuners ist im <i>ACC Control</i> Modus nicht mehr möglich.
	*Remarque:	Le contrôle du tuner TV n'est plus possible lorsque le <i>contrôle ACC</i> est activé.
	*Nota:	El control del sintonizador de TV no es posible cuando se activa el <i>control ACC</i> .
	*Nota:	Il controllo del sintonizzatore TV non è più possibile quando <i>ACC Control</i> è attivato.

EN Vehicle Settings

DE Fahrzeugeinstellungen

FR Réglages véhicule

ES Ajustes vehículo

IT Impostazioni del veicolo

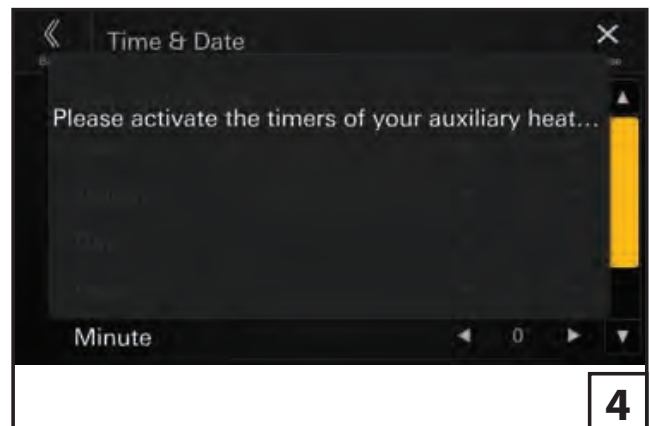
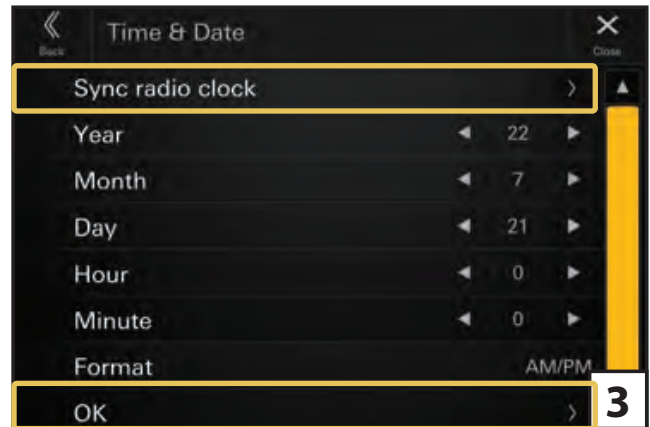
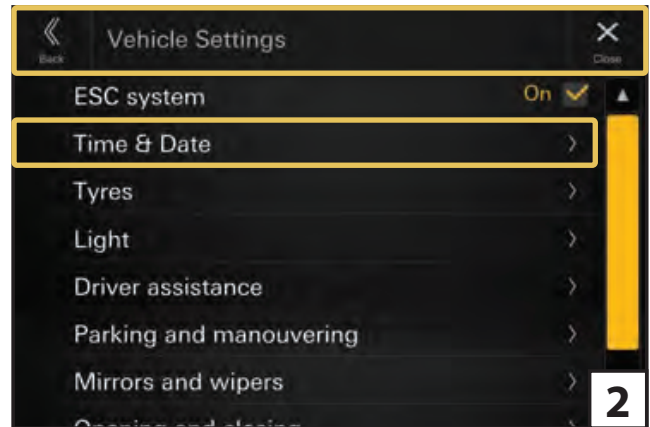
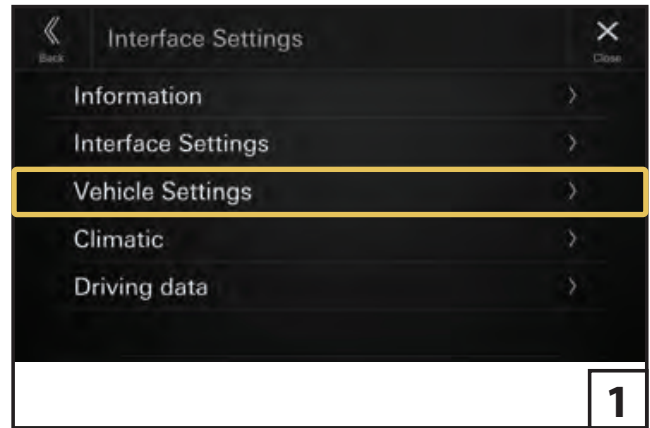

EN

- ① In the *Interface Settings* screen, select *Vehicle Settings*.
- ② The *Vehicle Settings* menu will show the settings as in the OEM radio. For details on each setting, consult the owner's manual of the vehicle.
- ③ In the *Time & Date* menu, the time in the instrument cluster can be synchronized (*Sync radio clock* = synchronize GPS time from radio or *OK* = manual).
- ④ After synchronization, an info is displayed on the screen that the parking heater (page 36/37) must be reactivated.

ES

- ① En la pantalla *Ajustes de Interfaz*, seleccione *Configuración del vehículo*.
- ② El menú de *Configuración del vehículo* mostrará los ajustes como se muestran en la unidad OEM. Para obtener detalles sobre cada ajuste, consulte el manual del propietario del vehículo.
- ③ En el menú *Hora & Fecha*, se puede sincronizar la hora del cuadro de instrumentos (*Sync radio clock* = sincronizar la hora GPS de la radio o *OK* = manual).
- ④ Después de la sincronización, aparece una información en la pantalla que indica que debe reprogramarse la calefacción auxiliar (página 36/37).

DE

- ① Im *Interface Einstellungen* Bildschirm wählen Sie *Fahrzeugeinstellungen* aus.
- ② Das Menü *Fahrzeugeinstellungen* zeigt Einstelloptionen analog zum Werksradio an. Nähere Informationen zu den Optionen finden Sie in der Anleitung zum Fahrzeug.
- ③ Im Menü *Time & Date* wird die Uhrzeit im Kombiinstrument synchronisiert (*Sync radio clock* = GPS-Zeit vom Radio synchronisieren oder *OK* = manuell).
- ④ Nach dem Synchronisieren wird eine Info im Bildschirm angezeigt, dass die Standheizung (Seite 36/37) neu aktiviert werden muss.

IT

- ① Nella schermata *Impostazioni interfaccia*, selezionare *Impostazioni veicolo*.
- ② Il menu *Impostazioni veicolo* mostrerà le impostazioni come nella radio OEM. Per i dettagli su ciascuna impostazione, consultare il manuale del proprietario del veicolo.
- ③ Nel menu *Time & Date* è possibile sincronizzare l'ora del quadro strumenti (*Sync radio clock* = sincronizza l'ora GPS dalla radio o *OK* = manuale).
- ④ Dopo la sincronizzazione, sullo schermo viene visualizzata l'informazione che il riscaldatore di parcheggio (pagina 36/37) deve essere riattivato.

FR

- ① À partir de l'écran *Paramètres de l'interface*, sélectionnez *Réglages du véhicule*.
- ② Le menu *Paramètres du véhicule* affiche les paramètres de l'autoradio d'origine. Pour plus de détails sur chaque réglage, consultez le manuel du propriétaire du véhicule.
- ③ Dans le menu *Time & Date*, l'heure du combiné d'instruments peut être synchronisée (*Sync radio clock* = synchroniser l'heure GPS à partir de la radio ou *OK* = manuel).
- ④ Après la synchronisation, une information s'affiche à l'écran indiquant que le chauffage auxiliaire (page 36/37) doit être réactivé.

EN Climatic

DE Klima

FR Climatisation

ES Climatización

IT Clima

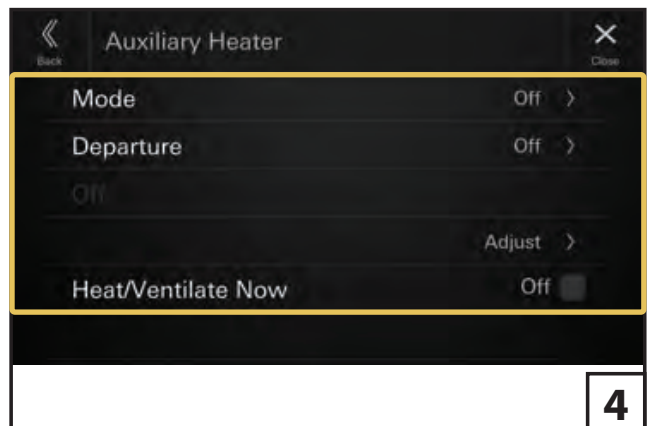
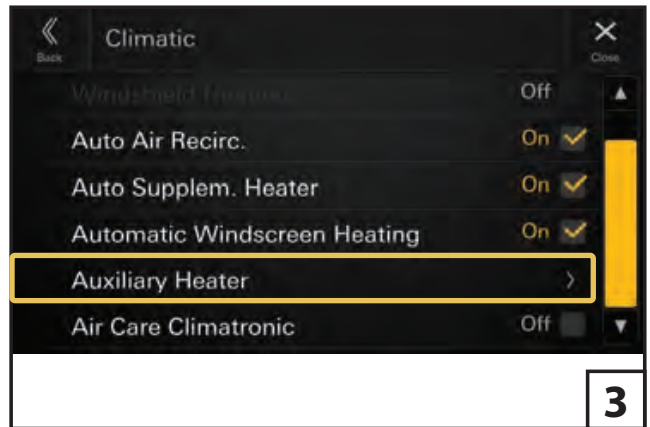
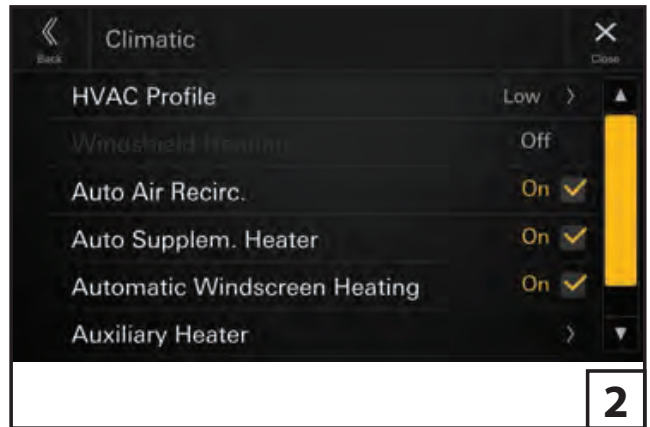
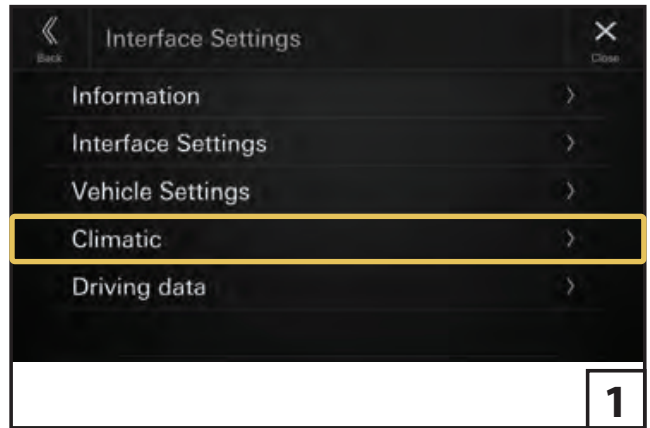

EN

- ① In the *Interface Settings* screen, select *Climatic*.
- ② Depending on the vehicle configuration, you can make different *Climatic* settings here.
- ③ Under the menu item *Auxiliary Heater*, you can access the settings for the auxiliary heater.
- ④ *Auxiliary Heater*:
Here you can make the specific settings.

ES

- ① En la pantalla *Ajustes de Interfaz*, seleccione *Climatización*.
- ② Dependiendo de la configuración del vehículo, podrá realizar aquí diferentes ajustes de *Climatización*.
- ③ En *Calefacción auxiliar*, podrá acceder a los ajustes de la calefacción auxiliar.
- ④ *Calefacción auxiliar*:
Aquí puede realizar los ajustes específicos.

DE

- ① Im *Interface Einstellungen* Bildschirm wählen Sie *Klima* aus.
- ② Abhängig von der Fahrzeugausstattung können Sie hier zusätzliche *Klima* Einstellungen vornehmen.
- ③ Unter dem Menü-Punkt *Standheizung* gelangen Sie zu den Einstellungen für die Standheizung.
- ④ *Standheizung*:
Hier können Sie die spezifischen Einstellungen vornehmen.

IT

- ① Nella schermata *Impostazioni interfaccia*, selezionare *Clima*.
- ② A seconda della configurazione del veicolo, è possibile avere le funzioni *Clima*.
- ③ Alla voce di menu *Riscaldatore Ausiliario* è possibile accedere alle impostazioni del riscaldatore ausiliario.
- ④ *Riscaldatore Ausiliario*:
In questo menù è possibile effettuare tutte le impostazioni specifiche.

FR

- ① À partir de l'écran *Paramètres de l'interface*, sélectionnez *Climatisation*.
- ② En fonction de la configuration du véhicule, vous pouvez effectuer différents *Climatisation* réglages à cet endroit.
- ③ Sous le bouton *Chauffage auxiliaire*, vous pouvez accéder aux divers réglages Chauffage auxiliaire.
- ④ *Chauffage auxiliaire*:
Vous pouvez effectuer ici les réglages nécessaires.

EN Driving Data

DE Fahrdaten

FR Données de conduite

ES Datos de conducción

IT Dati di guida

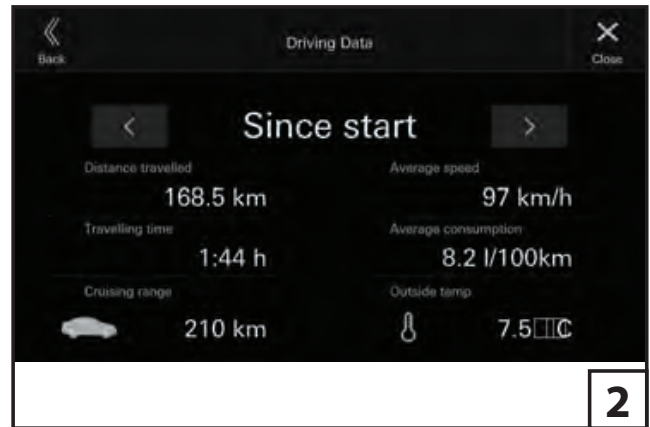
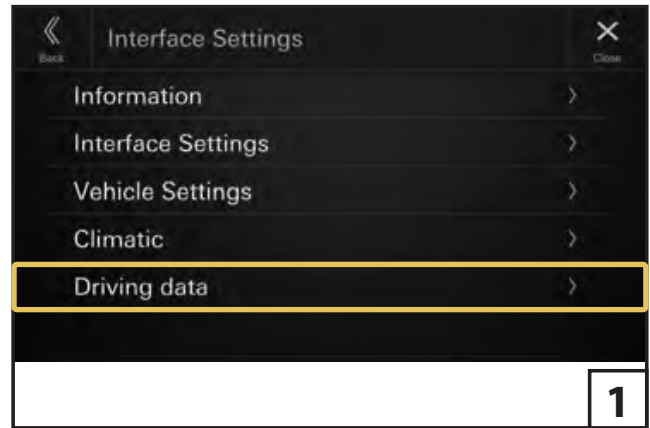

EN

- ① In the *Interface Settings* screen, select *Driving Data*.
- ② Depending on the vehicle configuration, you can display your *Driving Data* here.

ES

- ① En la pantalla *Ajustes de Interfaz*, seleccione *Datos de conducción*.
- ② Dependiendo de la configuración del vehículo, aquí puede visualizar sus *Datos de conducción*.

DE

- ① Im *Interface Einstellungen* Bildschirm wählen Sie *Fahrdaten* aus.
- ② Abhängig von der Fahrzeugausstattung können Sie hier Ihre *Fahrdaten* anzeigen lassen.

IT

- ① Nella schermata *Impostazioni interfaccia*, selezionare *Dati di guida*.
- ② A seconda della configurazione del veicolo, è possibile visualizzare i *Dati di guida*.

FR

- ① À partir de l'écran *Paramètres de l'interface*, sélectionnez *Données de conduite*.
- ② En fonction de la configuration du véhicule, vous pouvez afficher ici vos *Données de conduite*.

EN Note (1)

DE Hinweis (1)

FR Remarques (1)

ES Nota (1)

IT Nota (1)

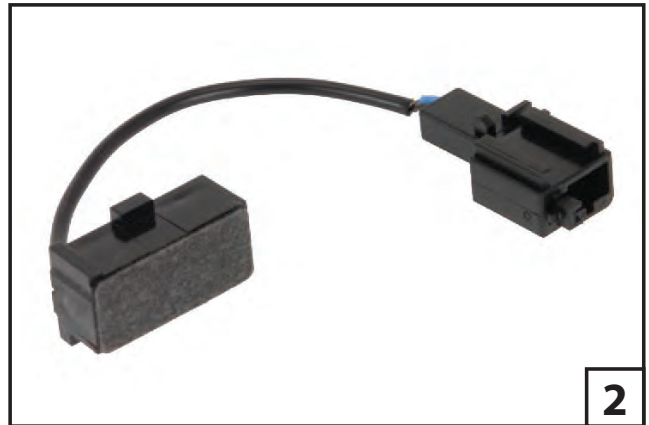
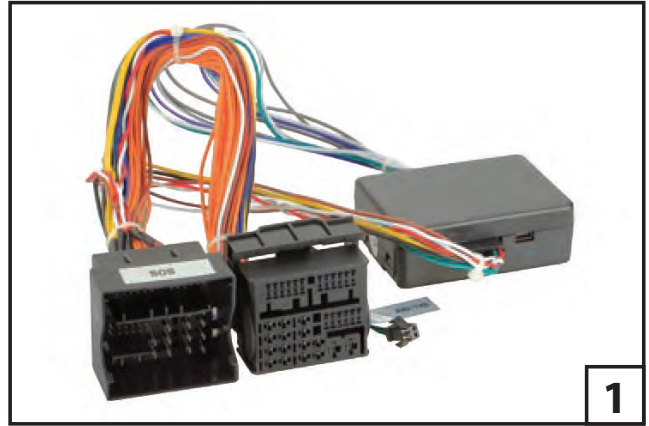

EN

- ① CAN Bus interface to retain the OEM eCall function when replacing the OEM radio. ACV part no.: 1424-28
- ② For vehicles without original microphone, please install the original part, e.g. VW part no.: 3BO 035 711 B B41 (w/o guarantee)
- ③ For vehicles without original microphone extension cable.
- ④ For vehicles without original USB/AUX socket please install the original part, e.g. VW part no.: 5Q0 035 726 B (w/o guarantee).

ES

- ① Interface CAN Bus para mantener la funcionalidad OEM eCall al sustituir la unidad original. Referencia ACVgmbh / Lyckaimport: 1424-28
- ② Para vehículos sin micrófono original, instale la pieza original, p.ej. VW ref. no.: 3BO 035 711 B B41 (ref. a confirmar)
- ③ Cable de extensión para vehículos sin micrófono original.
- ④ Para vehículos sin conector USB/AUX original instale la pieza original, p.ej. VW ref. no.: 5Q0 035 726 B (ref. a confirmar).

DE

- ① CAN-Bus-Interface zur Aufrechterhaltung der eCall-Funktion bei Austausch des OEM-Radios. ACV Artikel-Nr.: 1424-28.
- ② Für Fahrzeuge ohne original Mikrofon, bitte das original VW Mikrofon verwenden, z. B. VW Teile-Nr.: 3BO 035 711 B B41 (o.G.)
- ③ Für Fahrzeuge ohne original Mikrofonverlängerungskabel.
- ④ Für Fahrzeuge ohne original USB-/AUX-Buchse, bitte die original VW Einbaubuchse verwenden., z. B. VW Teile-Nr.: 5Q0 035 726 B (ohne Gewähr).

IT

- ① Interfaccia CAN Bus per mantenere la funzione eCall dell'OEM in caso. Codice ACV: 1424-28
- ② Per i veicoli senza microfono originale, installare il pezzo originale, ad esempio il codice VW: 3BO 035 711 B B41 (senza garanzia).
- ③ Per i veicoli privi del cavo di prolunga del microfono originale.
- ④ Per i veicoli senza presa USB/AUX originale, installare il componente originale, ad esempio il codice VW: 5Q0 035 726 B (senza garanzia).

FR

- ① Interface CAN Bus pour conserver la fonction eCall de votre véhicule lors du remplacement de la pièce d'origine. ACV n°: 1424-28
- ② Pour les véhicules sans microphone d'origine, veuillez installer la pièce d'origine, par exemple la pièce VW n°: 3BO 035 711 B B41 (sans garantie).
- ③ Pour les véhicules sans câble d'extension de microphone d'origine.
- ④ Pour les véhicules sans prise USB/AUX d'origine, veuillez installer la pièce d'origine, par exemple la pièce VW n°:5Q0 035 726 B (sans garantie).

EN Note (2)

DE Hinweis (2)

FR Remarques (2)

ES Nota (2)

IT Nota (2)

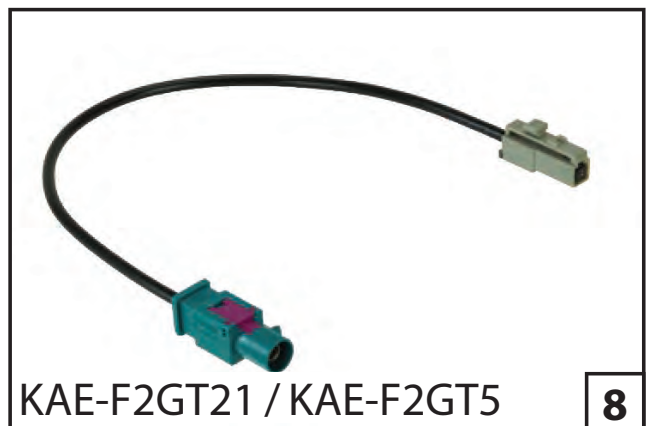
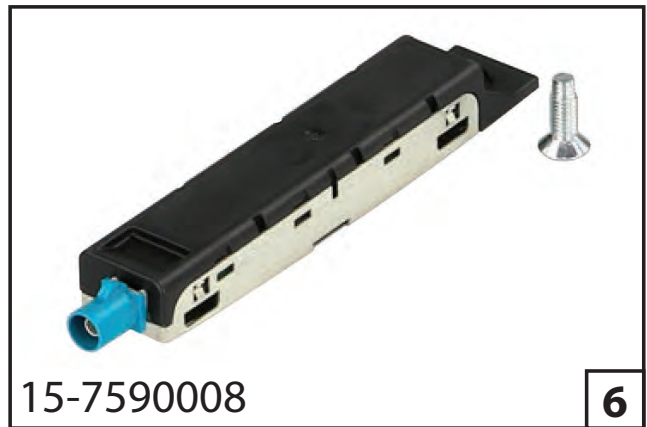

EN

- ⑤ For vehicles without original DAB⁺ radio, an additional antenna splitter (e.g. ACV part no.: 15-7562030) may be required. Ask your Alpine dealer for a suitable solution.
- ⑥ Antenna splitter bypass.
For the replacement of the original filtered antenna amplifier at the original installation location required.
ACV part no.: 15-7590008
- ⑦ For vehicles with original DAB⁺ antenna.
- ⑧ For vehicles with original GPS antenna.

ES

- ⑤ Para vehículos sin radio DAB⁺ original, es posible que se requiera un divisor de antena adicional (p.ej., ACVgmbh / Lyckaimport: 15-7562030). Solicite a su distribuidor Alpine una solución adecuada.
- ⑥ Bypass del divisor de antena.
Para la sustitución del filtro de amplificación de antena original en la ubicación original del vehículo.
ACVgmbh / Lyckaimport: 15-7590008
- ⑦ Para vehículos con antena DAB⁺ original.
- ⑧ Para vehículos con antena GPS original.

DE

- ⑤ Für Fahrzeuge ohne original DAB⁺-Radio, kann ein zusätzlicher Antennensplitter (z. B. ACV Artikelnummer: 15-7562030) erforderlich sein. Fragen Sie Ihren Alpine Fachhändler nach einer passenden Lösung.
- ⑥ Antennensplitter-Bypass.
Wird für den Austausch des original gefilterten Antennen-Verstärkers am original Einbauort benötigt.
ACV Artikelnummer: 15-7590008
- ⑦ Für Fahrzeuge mit original DAB⁺-Antenne.
- ⑧ Für Fahrzeuge mit original GPS-Antenne.

IT

- ⑤ Per i veicoli senza radio DAB⁺ originale, potrebbe essere necessario uno splitter antenna aggiuntivo (ad esempio ACV: 15-7562030). Chiedi al tuo rivenditore Alpine una soluzione adatta.
- ⑥ Bypass dello splitter d'antenna.
Per la sostituzione dell'amplificatore d'antenna originale filtrato nella posizione di installazione originale richiesta.
Codice ACV: 15-7590008
- ⑦ Per i veicoli con antenna DAB⁺ originale.
- ⑧ Per i veicoli con antenna GPS originale.

FR

- ⑤ Pour les véhicules dépourvus de radio DAB⁺ d'origine, un répartiteur d'antenne supplémentaire (par exemple, ACV n°: 15-7562030) peut être nécessaire.
- ⑥ Dérivation du répartiteur d'antenne.
Pour le remplacement de l'amplificateur d'antenne filtré d'origine à l'emplacement d'installation d'origine requis. réf.
ACV n°: 15-7590008
- ⑦ Pour les véhicules équipés d'une antenne DAB⁺ d'origine.
- ⑧ Pour les véhicules équipés d'une antenne GPS d'origine.



Designed by ALPS ALPINE EUROPE GmbH
Printed in Italy

ALPINE ELECTRONICS MARKETING, INC.

1-7, Yukigaya-Otsukamachi, Ota-ku,
Tokyo 145-0067, JAPAN
Phone: 03-5499-4531

ALPS ALPINE EUROPE GmbH

Ohmstraße 4
85716 Unterschleißheim, Germany
Phone: 089-3242640

For contact information in your
respective country, please visit:
www.alpine-europe.com/distribution.html

ALPINE ELECTRONICS OF AMERICA, INC.

1500 Atlantic Boulevard, Auburn Hills,
Michigan 48326, U.S.A.
Phone 1-800-ALPINE-1 (1-800-257-4631)

ALPINE ELECTRONICS OF AUSTRALIA PTY. LTD.

161-165 Princes Highway,
Hallam Victoria 3803, Australia
Phone 03-8787-1200

ALPS ALPINE ASIA CO.,LTD.

The 9th Towers, Tower B, 24th Floor, 33/4 Rama 9 Road Huay Kwang,
Bangkok, 10310, Thailand
Phone +66 (2) 0909596